

Fw 190A-5 light fighter

eduard

GERMAN WWII FIGHTER

1/48 SCALE PLASTIC KIT

ProfiPACK
edition

#82143



ÚVODEM

Ve druhé polovině 2. světové války patřil Focke-Wulf Fw 190 různých verzí k tomu nejlepšímu, čím Luftwaffe disponovala. Stíhací verze Fw 190 představovaly výkonný, těžce vyzbrojený stroj. Jeho nesnadný vývoj začal v roce 1938 na základě specifikací Technisches Amtu RLM. První prototyp poprvé vzlétl 1. června 1939. Po řadě změn a mnohdy radikálních úprav se vývoj na podzim roku 1940 dopracoval k předseriové verzi Fw 190A-0, vyrobené ve 28 kusech. Šest těchto strojů obdržela na jaře 1941 zkušební jednotka Erprobungsstaffel 190 na letišti v Rechlinu, která s nimi prováděla provozní zkoušky. Ty odhalily takové množství nedostatků, že RLM téměř zastavil další vývoj. Nicméně, na doporučení personálu zkušební jednotky dostal stroj šanci. Po provedení více než 50 změn na draku letounu vydalo RLM povolení k zařazení Fw 190 do řadové služby u Luftwaffe. V červnu 1941 převzala Luftwaffe první ze sta objednaných sériových Fw 190A-1, vyzbrojených čtyřmi kulomety MG 17 ráže 7,9 mm. V září 1941 jimi byla vyzbrojena celá II./JG 26 na západní frontě. V listopadu pak začala výroba další verze, Fw 190A-2, poháněné motorem BMW 801C-2 a vyzbrojené dvěma kulomety MG 17 a dvěma kanóny MG 151 ráže 20 mm v křídlech. Část této série měla také přídatné kanóny MG FF ráže 20 mm, čímž se výzbroj dostávala na pozdější vysoký standard. K významné změně došlo na jaře 1942, kdy byl k dispozici motor BMW 801D-2, jehož montáž dala vzniknout verzi A-3. V červenci pak výroba plynule přešla na zlepšenou verzi A-4. Obě už byly standardně vyzbrojeny dvěma trupovými kulomety MG 17, dvěma křídelními kanóny MG 151 a dvěma kanóny MG FF, montovanými rovněž do křídla vně podvozkových šachet. V roce 1942 už výroba nabíhala do vysokých obrátek, rozjela se rovněž licenční stavba Fw 190 u firmy Fieseler. I díky tomu dosáhla celková produkce roku 1942 1878 strojů, oproti 224 kusům vyrobených v roce 1941. V dubnu 1943 výroba přešla na velkosériovou verzi A-5, s identickým křídlem jako u verze A-4, ale s prodlouženým trupem, který se stal nadále základní součástí draku všech pozdějších verzí až po A-9, včetně bitevních verzí Fw 190F. V červenci bylo k dispozici nové, zesílené křídlo, v němž byly na vnější pozici instalovány kulomety MG 151 místo MG FF. Instalace tohoto křídla přinesla verzi A-6. Další změnou na výrobních linkách byla verze A-7, vyráběná na konci roku 1943. Vznikla nahrazením trupových kulometů MG 17 kulomety MG 131 ráže 13 mm. V únoru 1944 pak další úpravy vedly k verzi A-8, která se stala nejrozšířenější verzí tohoto letounu s bezmála 1400 vyrobenými stroji. Nejpodstatnější změnou byla instalace zařízení GM-1, krátkodobě zvyšujícího výkon motoru vstřikováním oxidu dusného do motoru. Část produkce verze A-8 byla vyrobena ve variantě A-8/R2 a A-8/R8, vybavené kanóny MK 108 na vnějších pozicích křidel, a přídatným pancéřováním pilotního prostoru a překrytu kabiny. Poslední sériově vyráběnou stíhací verzí s motorem BMW 801 byla v roce 1945 verze A-9, vybavená motorem BMW 801TS o výkonu 2000 k (1470 kW). Paralelně s vývojem stíhacích verzí probíhal vývoj bitevních verzí Fw 190F. Tyto stroje měly křídelní výzbroj redukovánou na dva kanóny MG 151 na vnitřních pozicích. Výkon motoru byl optimalizován pro operace v nižších letových hladinách. Stroje disponovaly velkou škálou podvěšené výzbroje pro protizemní útoky, zahrnující bomby různých ráží a řadu variant protitankových raket. Vzniklo rovněž několik variant verze G, což byl stíhací bombardér s prodlouženým doletem. Vývoj čistě stíhacích verzí pokračoval verzí Fw 190D, dodávanou jednotkám Luftwaffe od srpna 1944. Fw 190D vznikl instalací motoru Jumo 213A-1 do upraveného draku Fw 190A-8. Ačkoli Fw 190 nikdy nedosáhl u stíhacích jednotek Luftwaffe tak velkého rozšíření jako konkurenční Bf 109, stal se významnou součástí válečného úsilí německého letectva ve druhé polovině 2. světové války. Fw 190 bojovaly jak na západní, tak na východní frontě. Jako těžké stíhací stroje s impozantní výzbrojí získávaly od roku 1943 na významu v jednotkách protivzdušné obrany Říše, kde se uplatnily v boji proti těžkým čtyřmotorovým bombardérům. V této roli byla významná především verze A-8 a její pancéřovaná varianta A-8/R2. Tyto stroje s jejich zesílenou výzbrojí byly pro spojenecké bombardéry skutečně vražedné. Od druhé poloviny roku 1944 ovšem jejich hrozbu stále úspěšněji eliminovaly doprovodné stíhačky P-47D a především vynikající P-51D Mustang.

ATTENTION



UPOZORNĚNÍ



ACHTUNG



ATTENTION



注意



Carefully read instruction sheet before assembling. When you use glue or paint, do not use near open flame and use in well ventilated room. Keep out of reach of small children. Children must not be allowed to suck any part, or pull vinyl bag over the head.



Před započítím stavby si pečlivě prostudujte stavební návod. Při používání barev a lepidel pracujte v dobře větrané místnosti. Lepidla ani barvy nepoužívejte v blízkosti otevřeného ohně. Model není určen malým dětem, mohlo by dojít k požití drobných dílů.

INSTRUCTION SIGNS * INSTR. SYMBOL * INSTRUKTION SINNBILDEN * SYMBOLES * 記号の説明

OPTIONAL
VOLBABEND
OHNOUOPEN HOLE
VYVRTAT OTVORSYMETRICAL ASSEMBLY
SYMETRICKÁ MONTÁŽREMOVE
ODŘÍZNOUTREVERSE SIDE
OTOČITAPPLY EDUARD MASK
AND PAINT
POUŽIT EDUARD MASK
NABARVIT

PARTS



DÍLY



TEILE



PIÈCES



部品

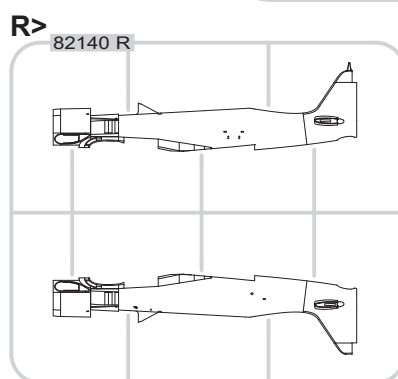
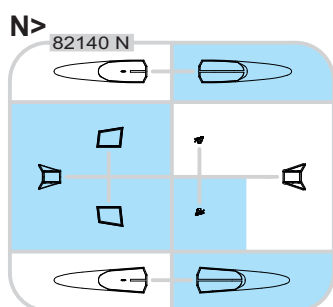
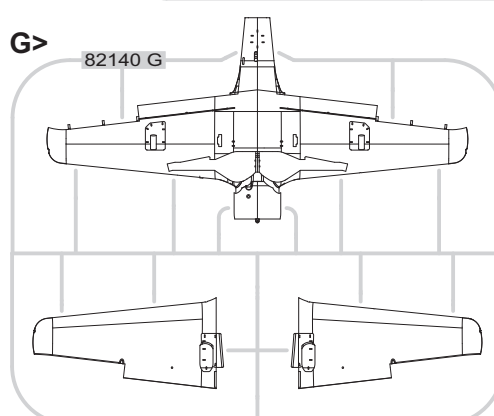
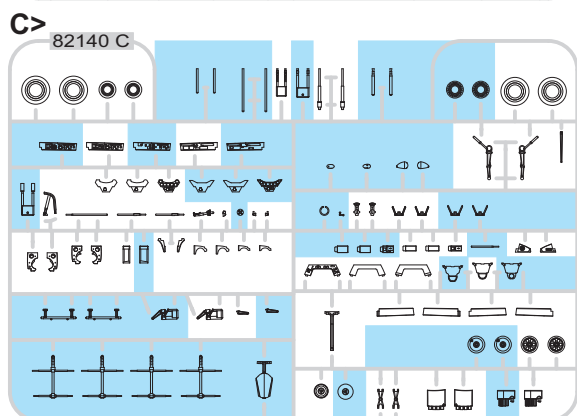
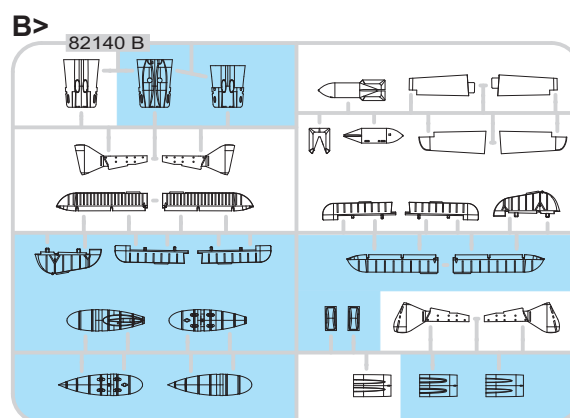
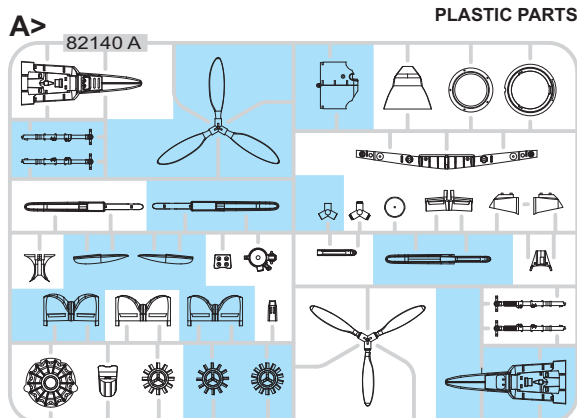

PE - PHOTO ETCHED DETAIL PARTS

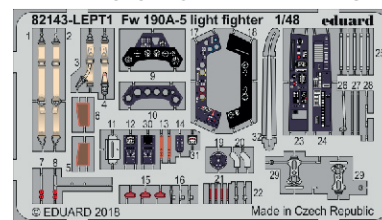

-Parts not for use. -Teile werden nicht verwendet. -Pièces à ne pas utiliser. -Tyto díly nepoužívejte při stavbě. - 使用しない部品

COLOURS



BARVY



FARBEN



PEINTURE



色

GSi Creos (GUNZE)		
AQUEOUS	Mr.COLOR	
H1	C1	WHITE
H2	C2	BLACK
H11	C62	FLAT WHITE
H12	C33	FLAT BLACK
H33	C81	RUSSET
H47	C41	RED BROWN
H65	C18	RLM70 BLACK GREEN
H68	C36	RLM74 DARK GRAY
H69	C37	RLM75 GRAY
H70	C60	RLM02 GRAY
H77	C137	TIRE BLACK
H80	C54	KHAKI GREEN

AQUEOUS	Mr.COLOR	
H90	C47	CLEAR RED
H94	C138	CLEAR GREEN
H303	C303	GREEN
H304	C304	OLIVE DRAB
H413	C113	RLM04 YELLOW
H414	C114	RLM23 RED
H416	C116	RLM66 BLACK GRAY
H417	C117	RLM76 LIGHT BLUE
Mr.METAL COLOR		
	MC213	STEEL
	MC214	DARK IRON
Mr.COLOR SUPER METALLIC		
	SM06	CHROME SILVER

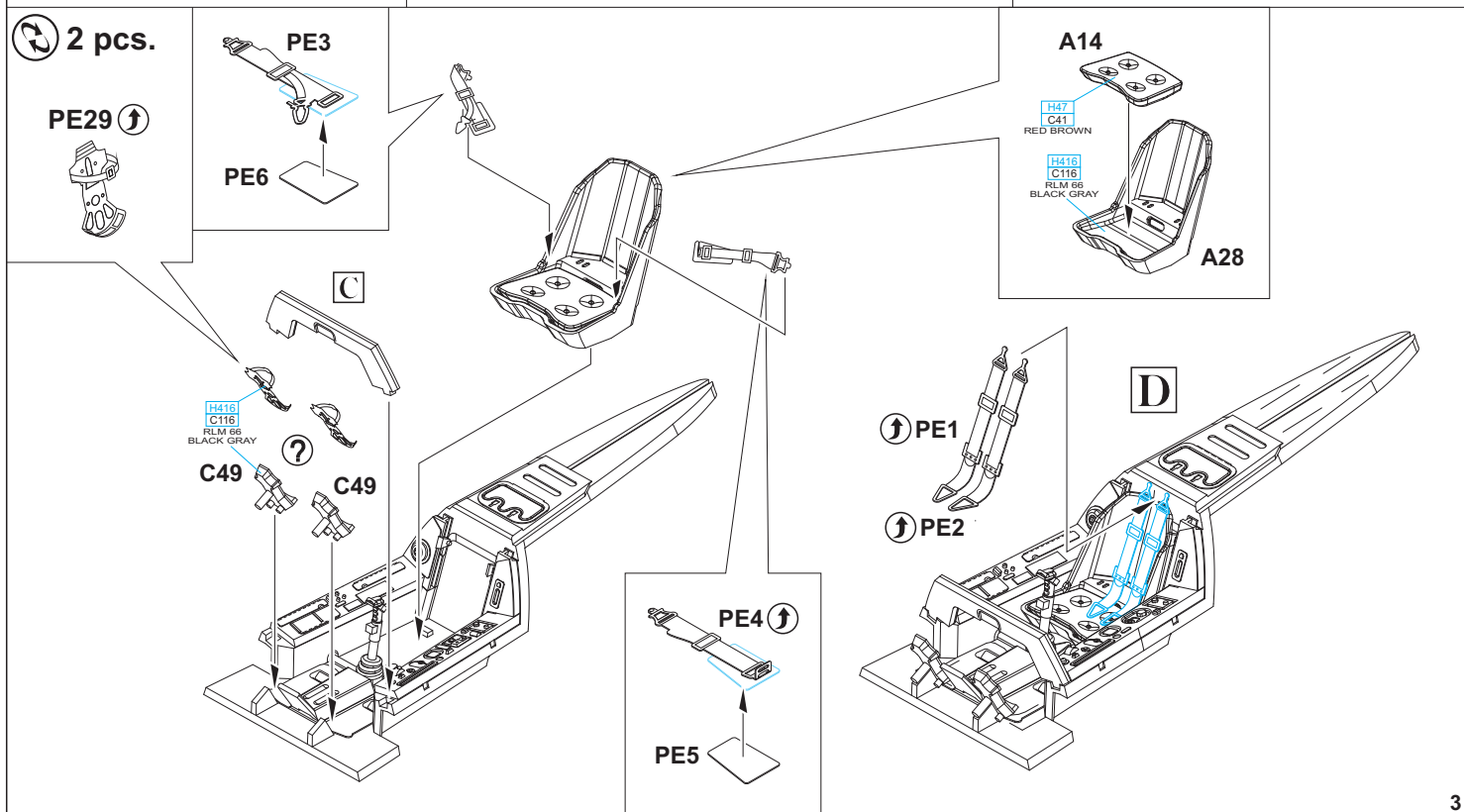
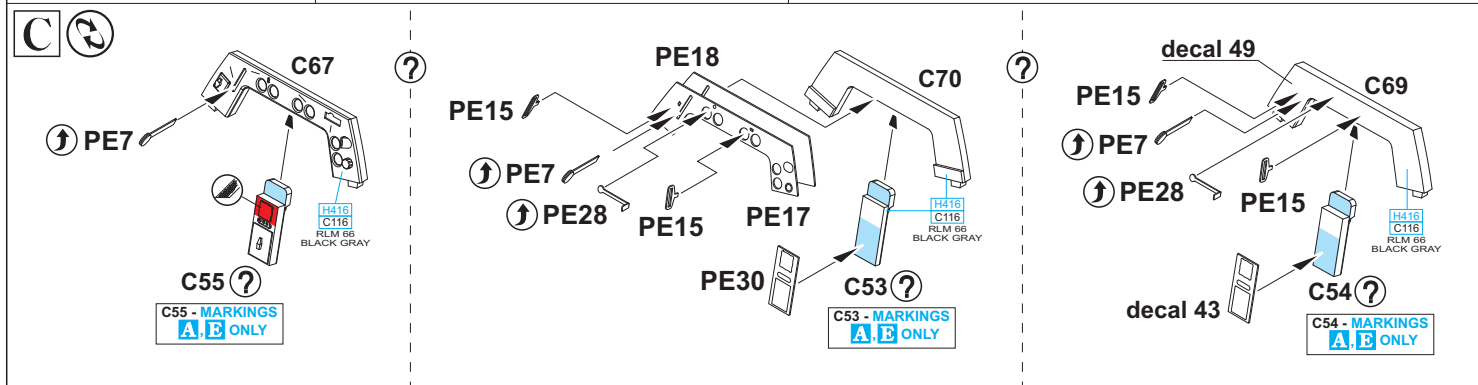
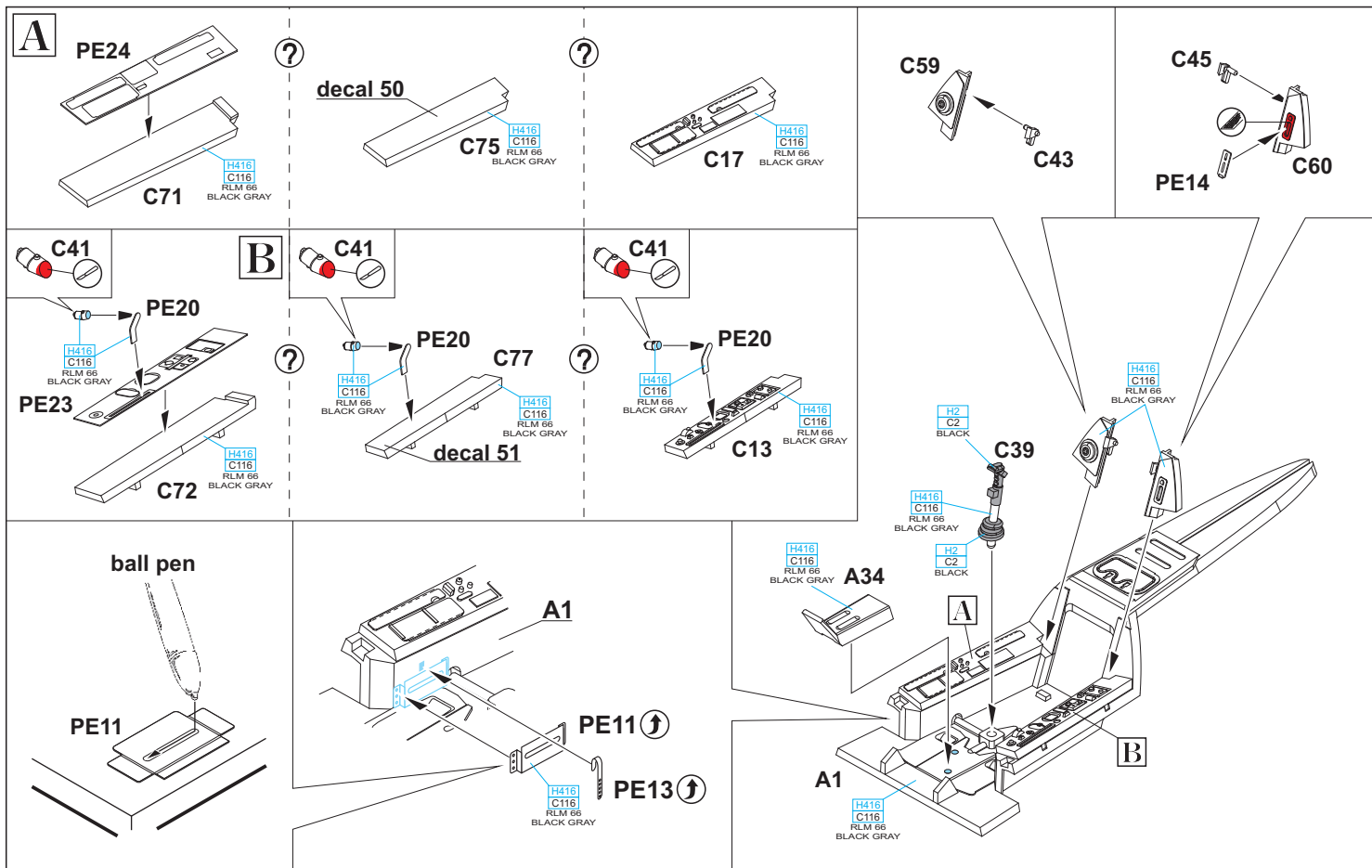

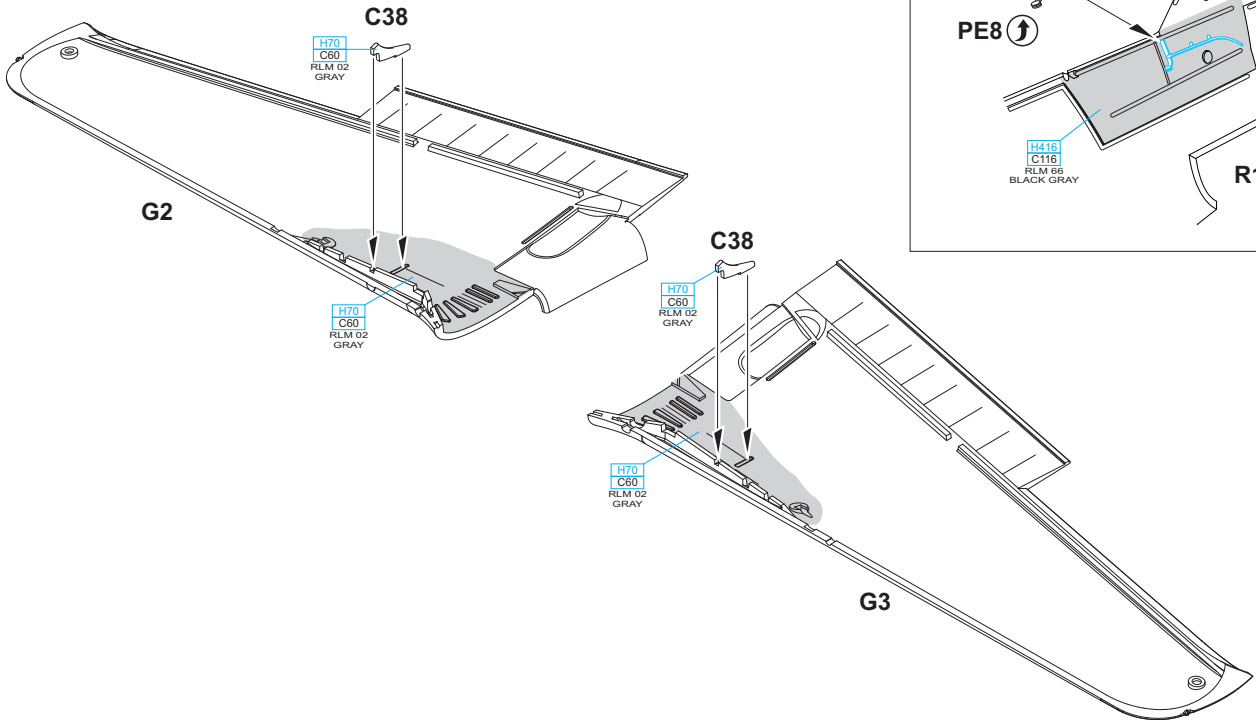
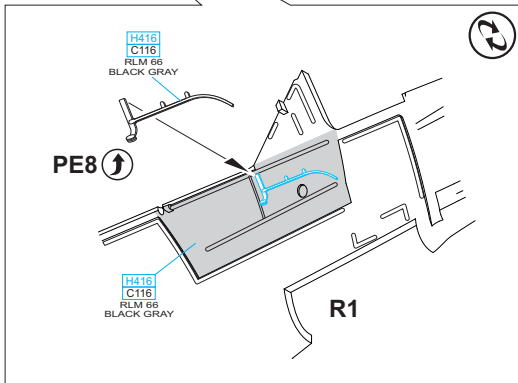
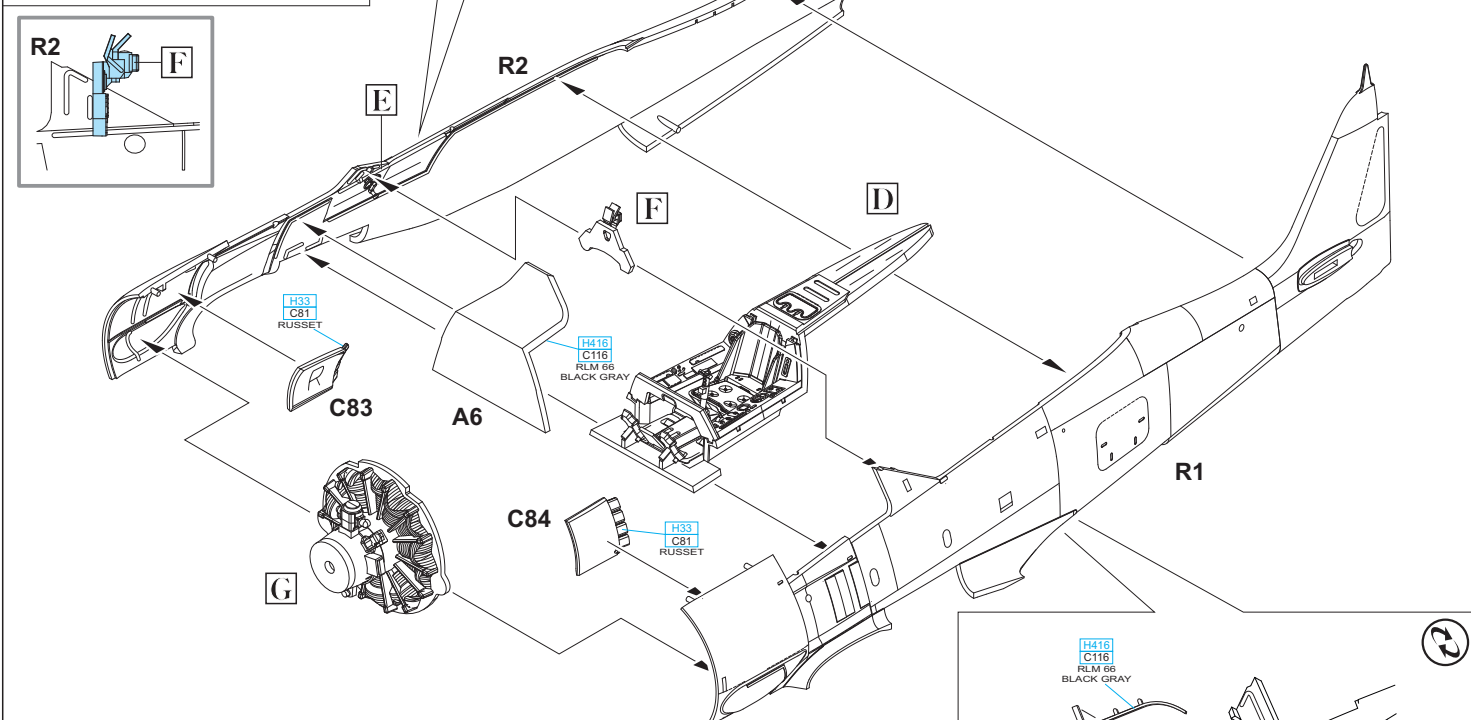
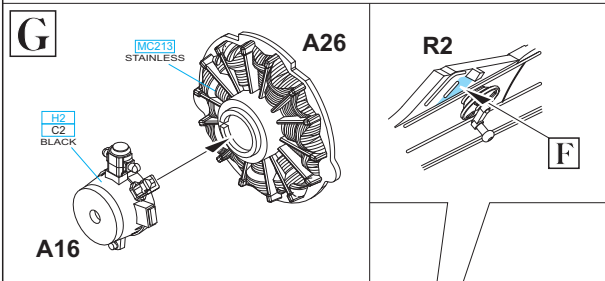
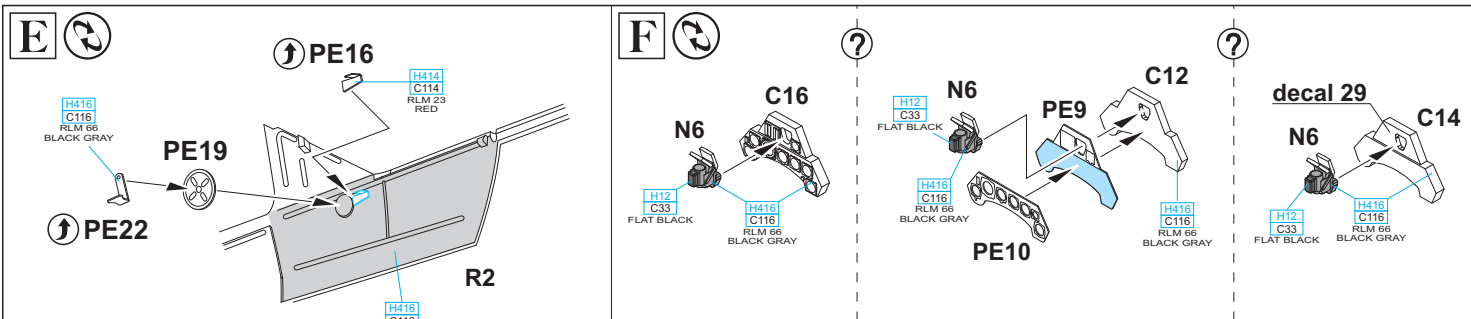

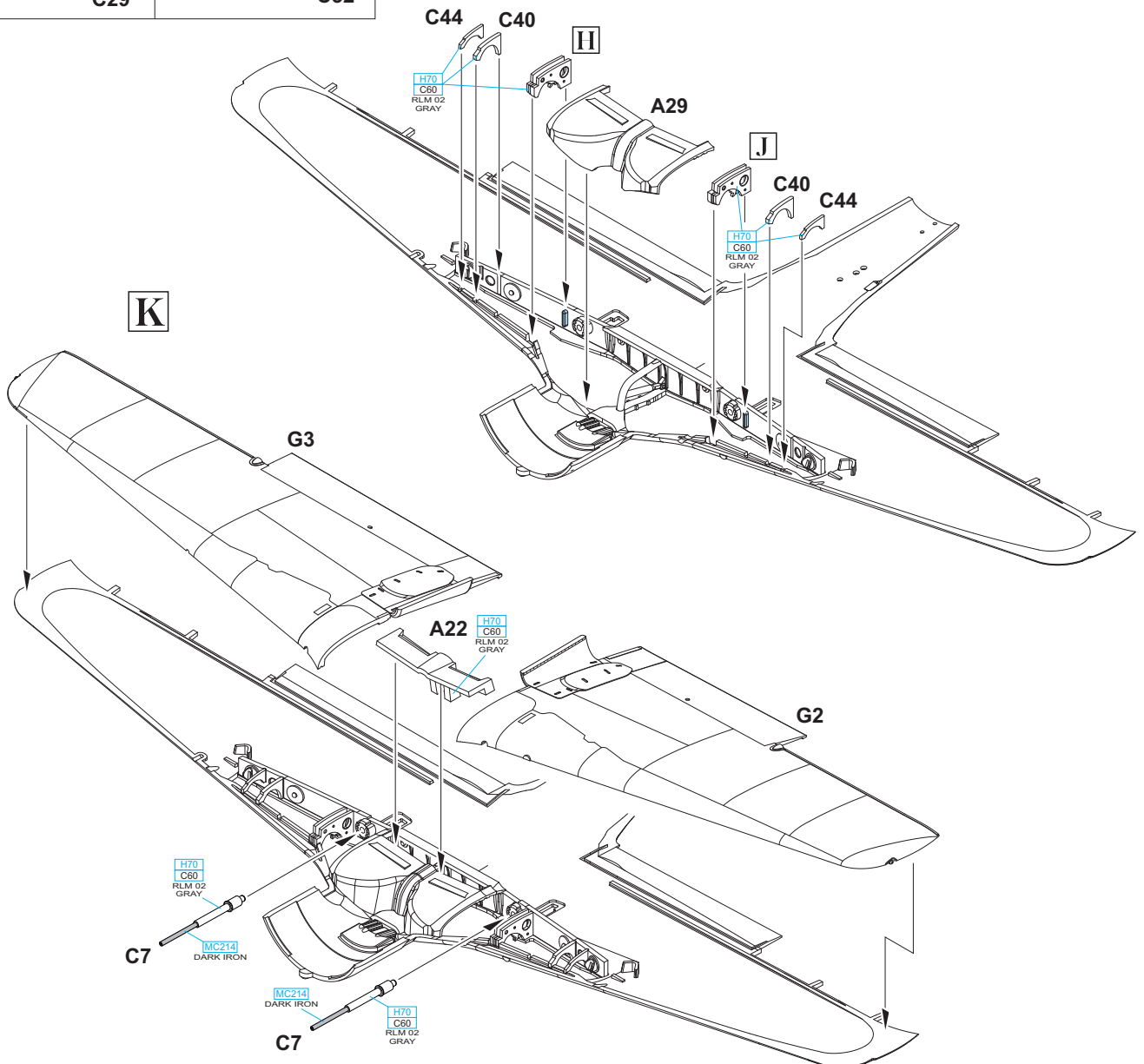
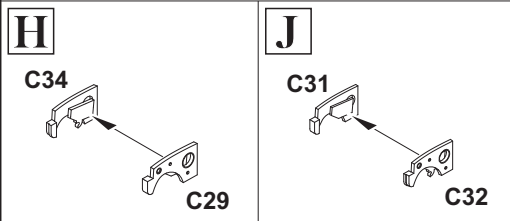
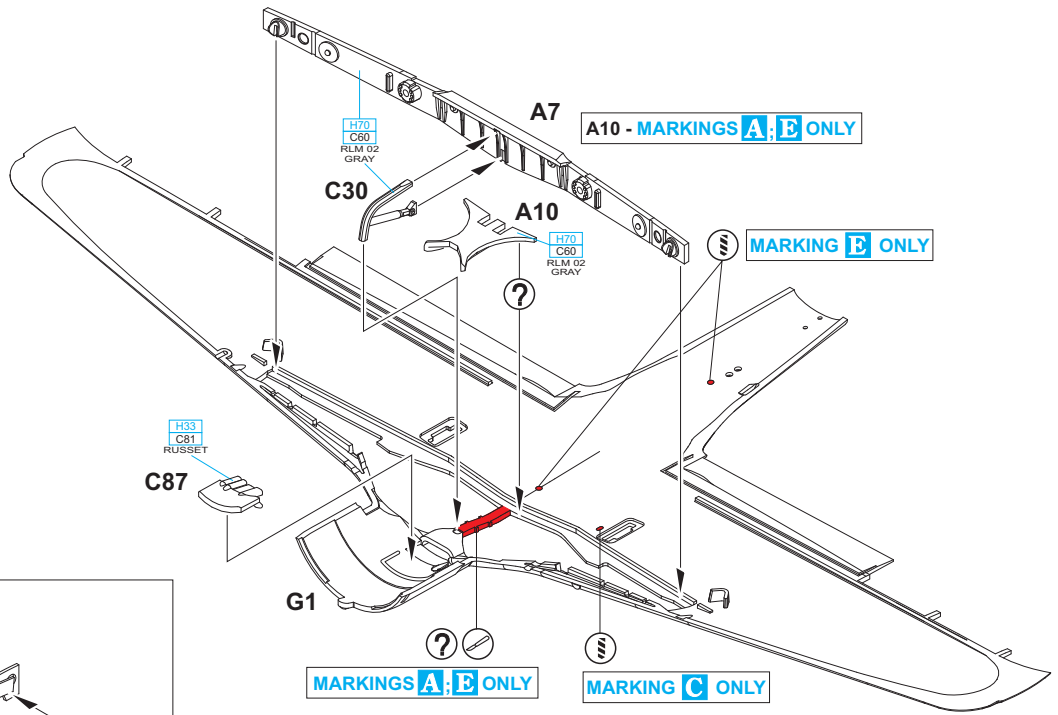

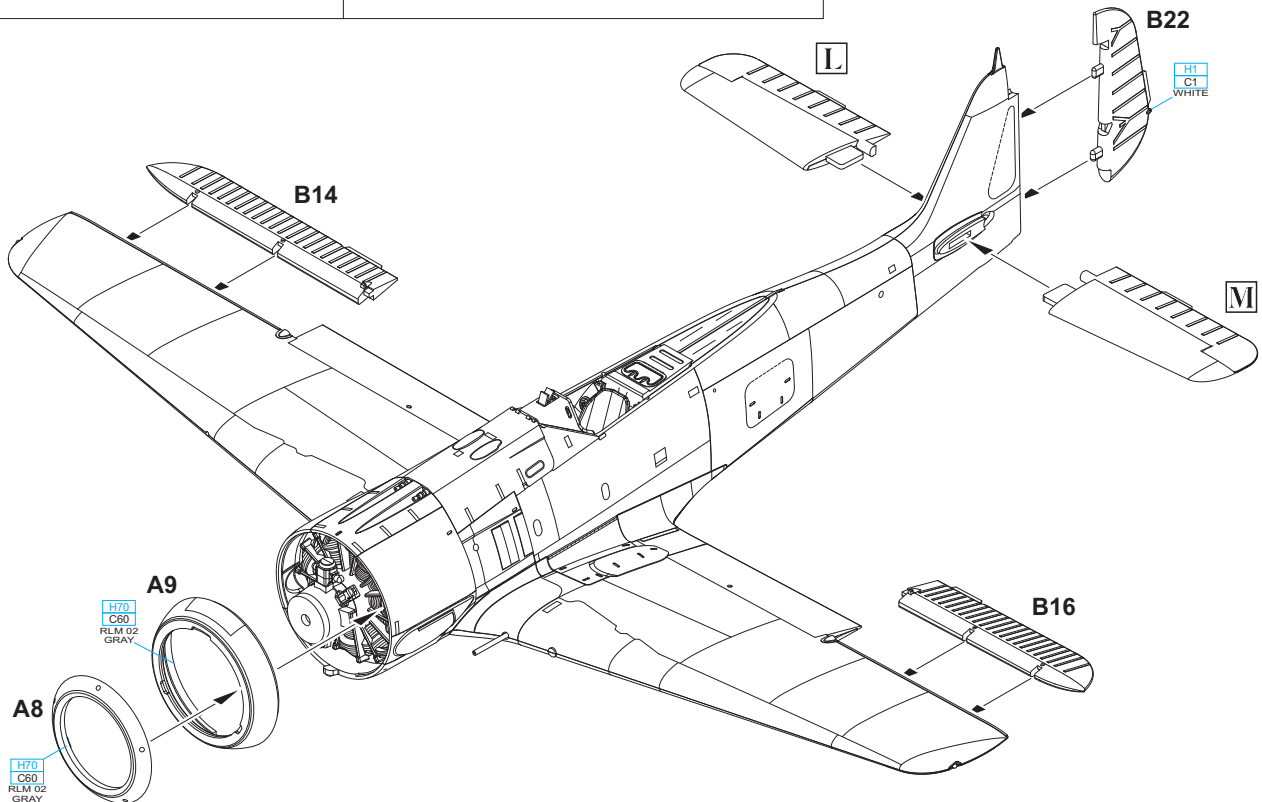
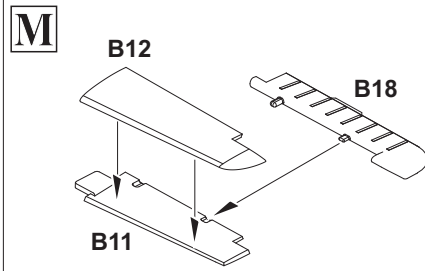
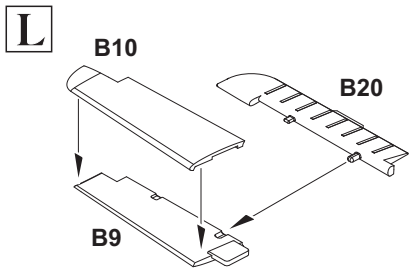
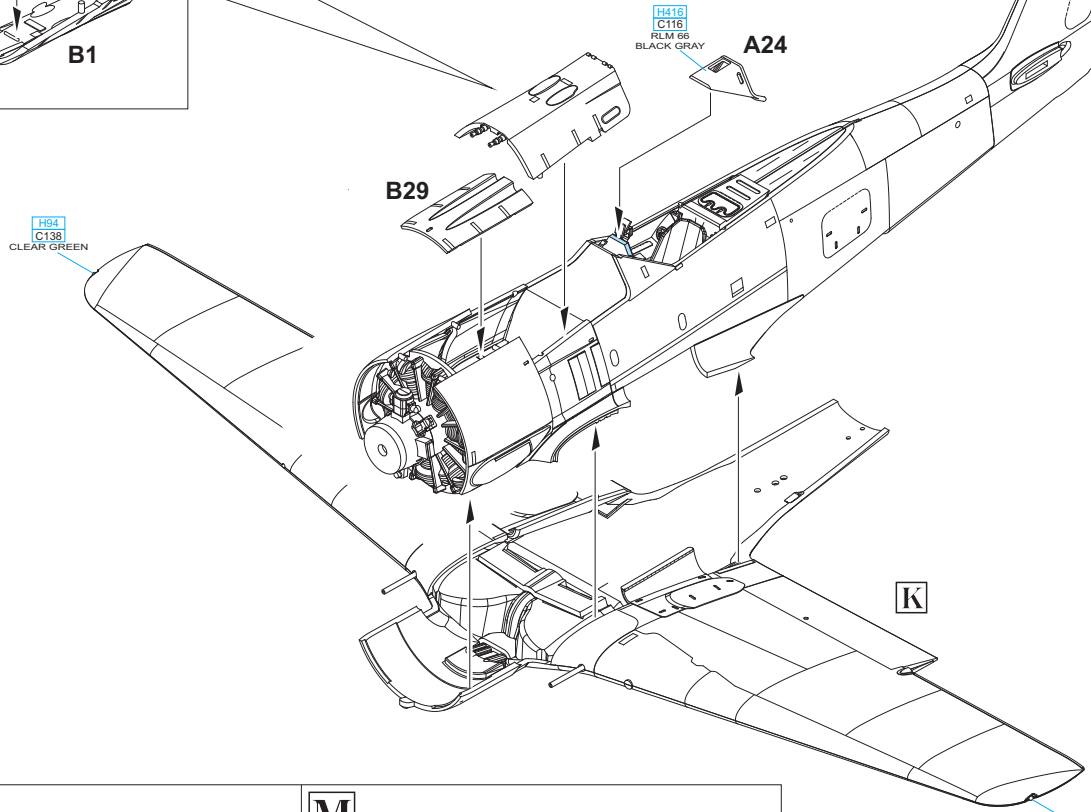
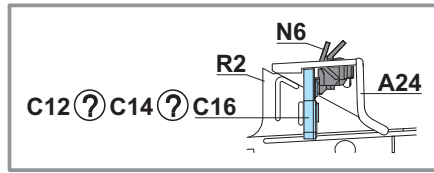
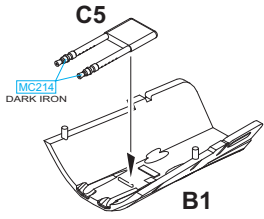

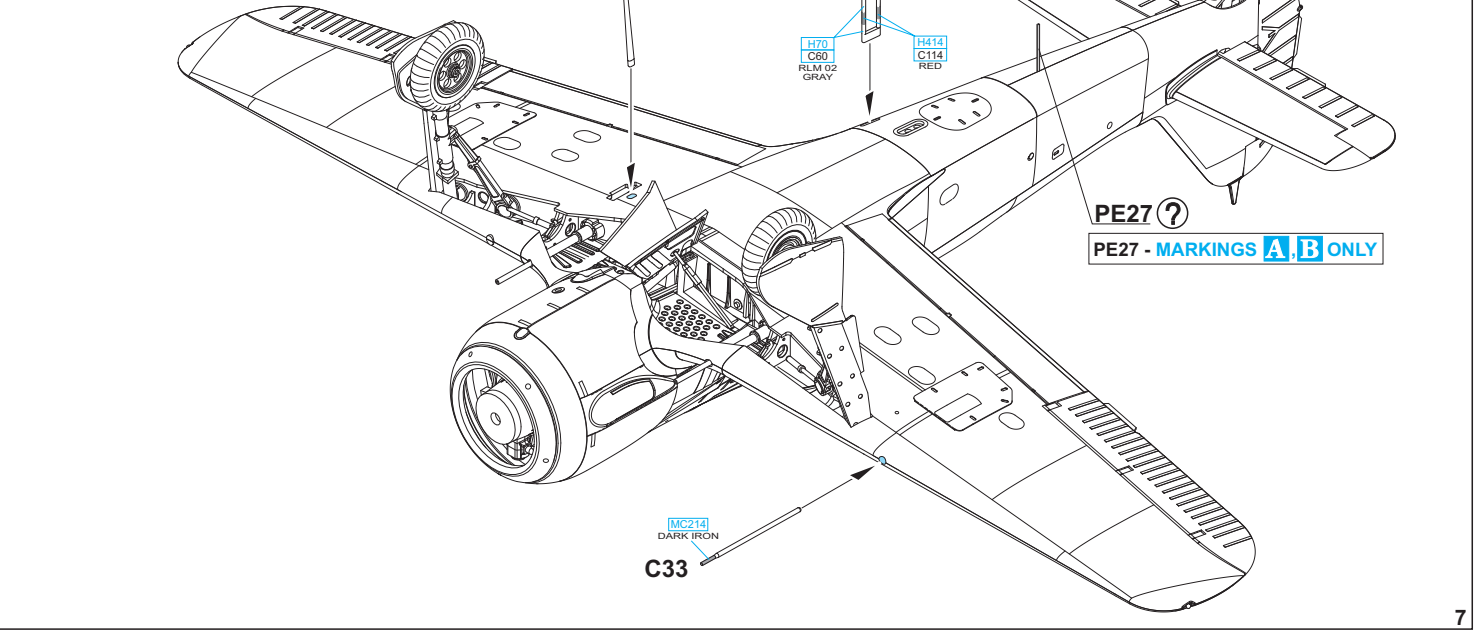
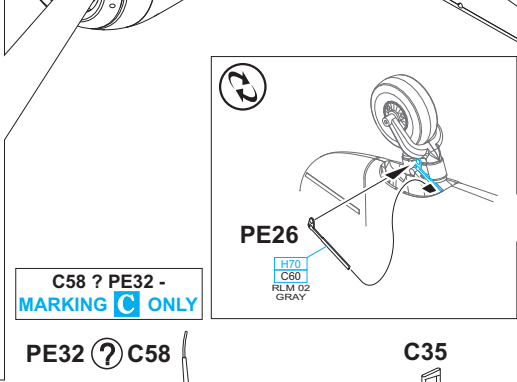
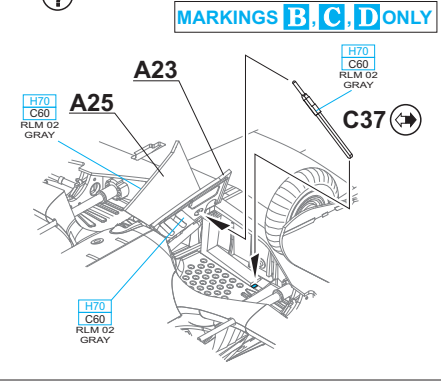
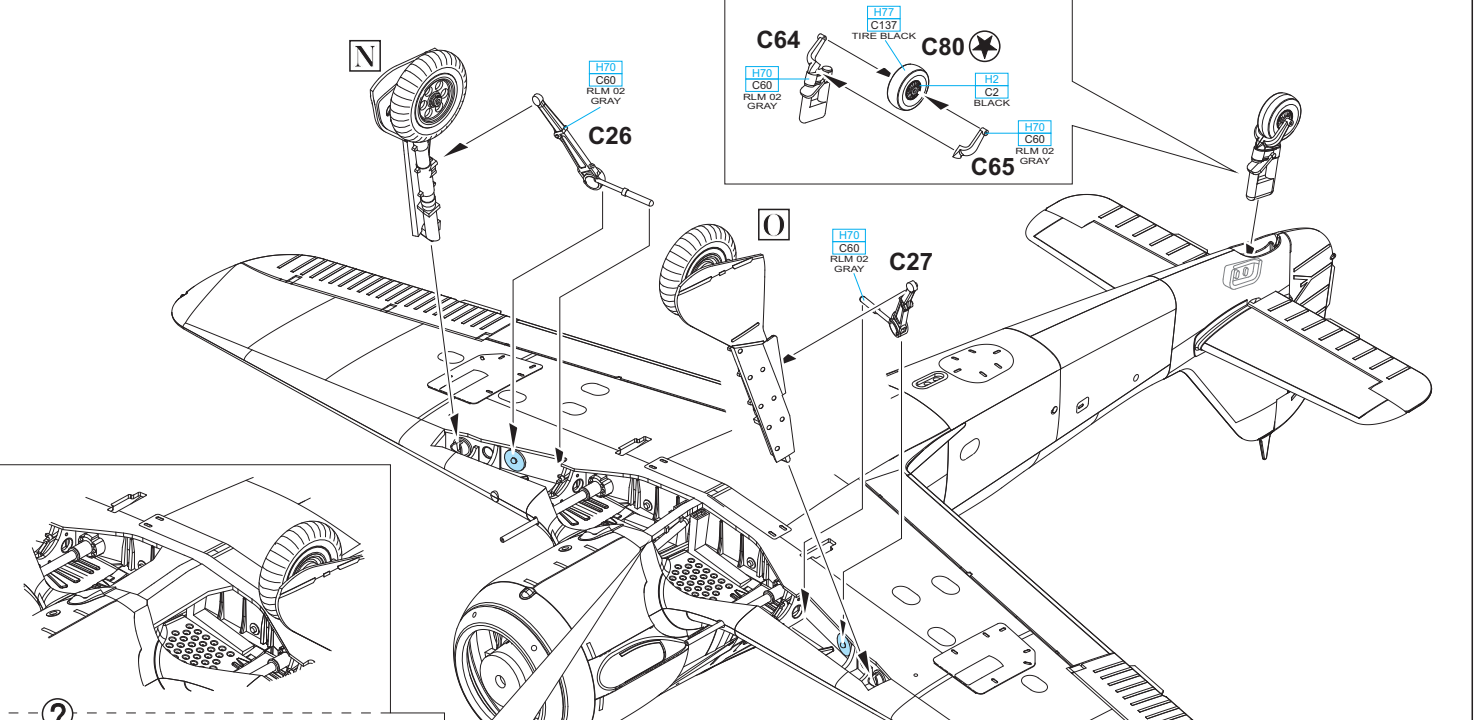
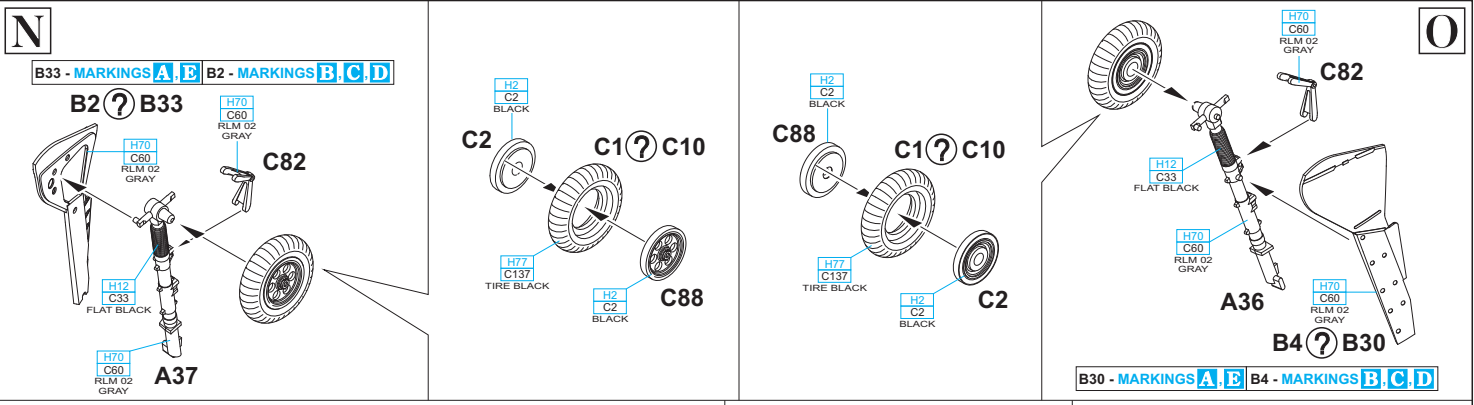

P

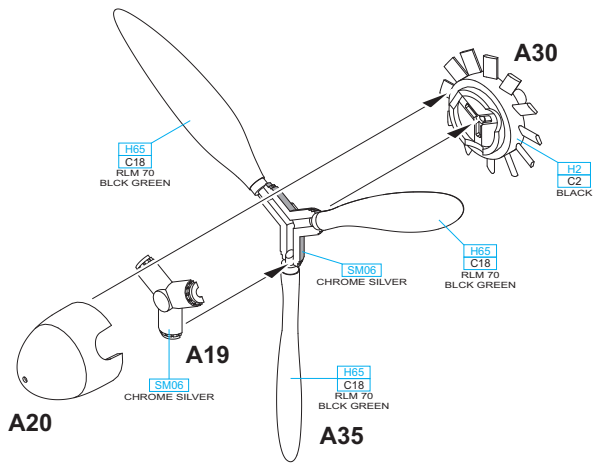

Q

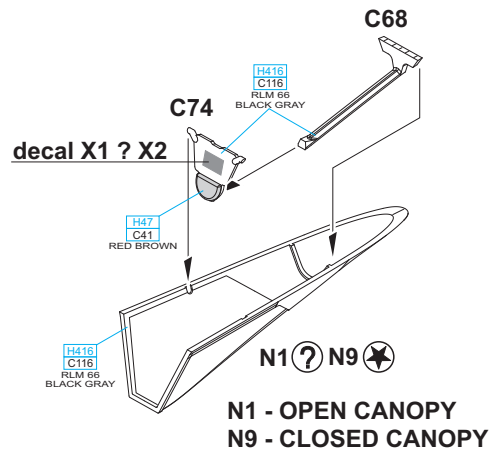

OPEN CANOPY

N1 Q

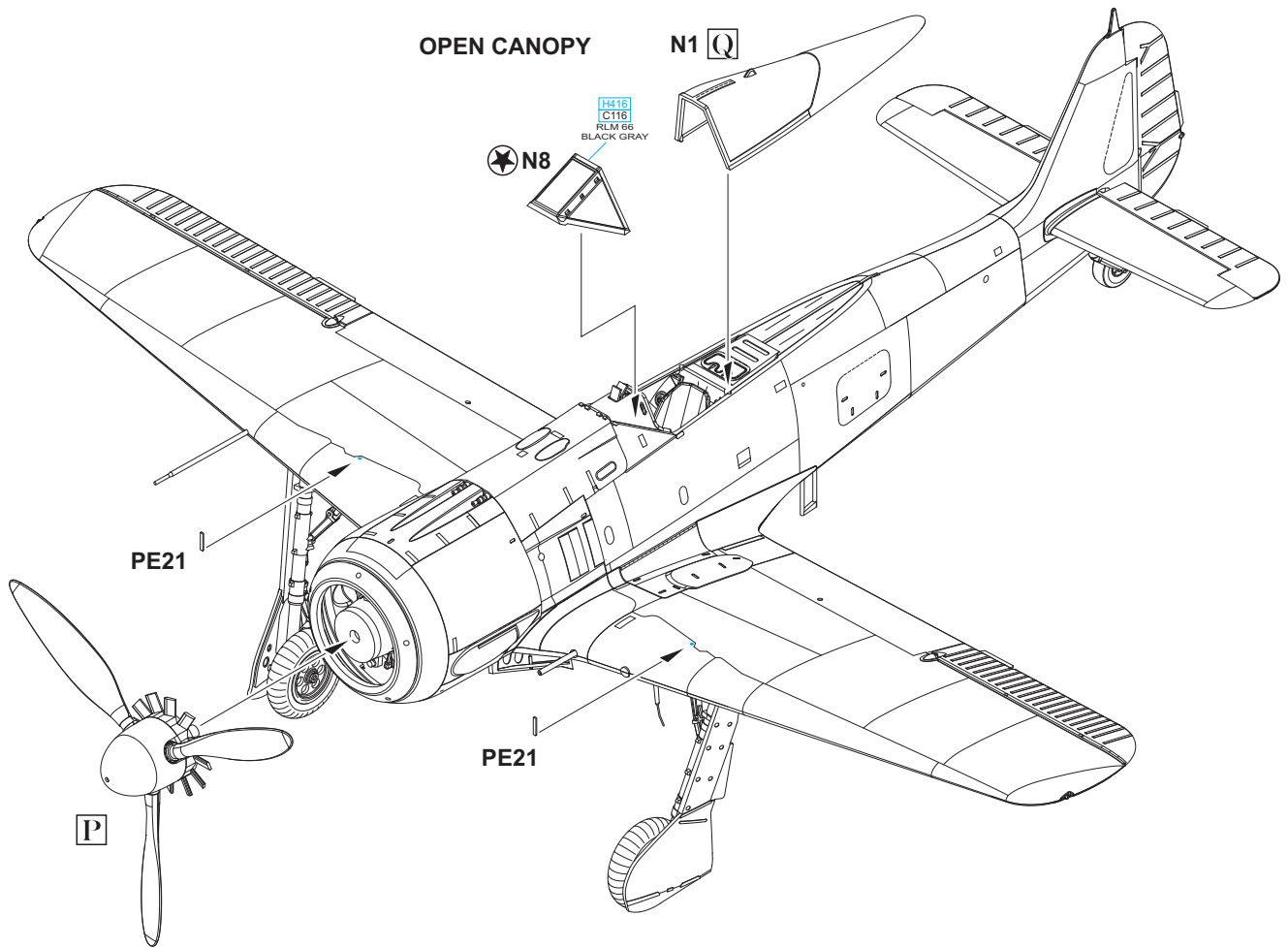

P

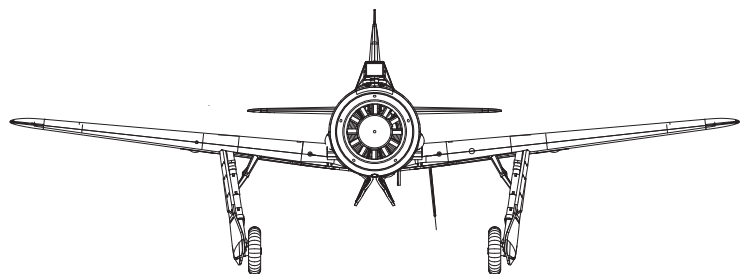
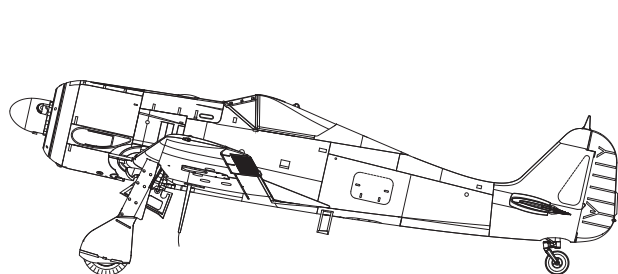

CLOSED CANOPY

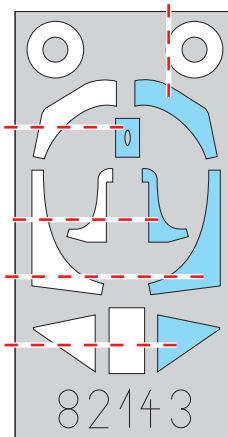
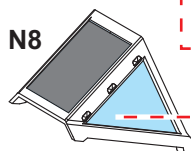
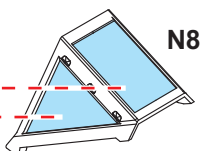
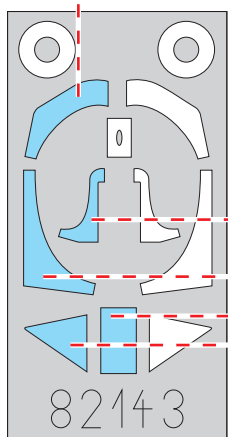
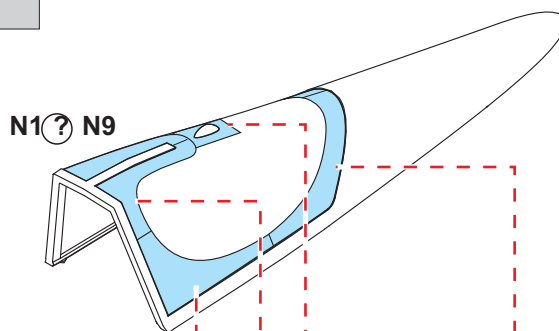
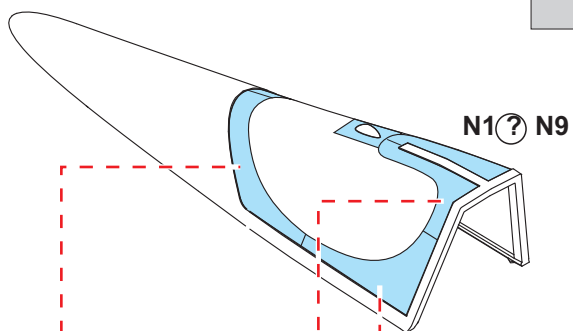
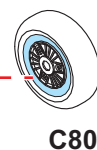
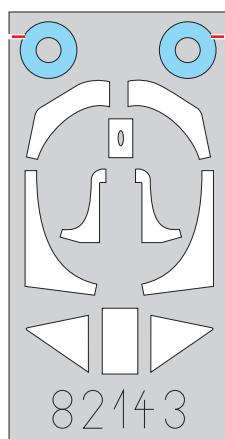
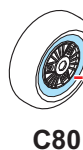
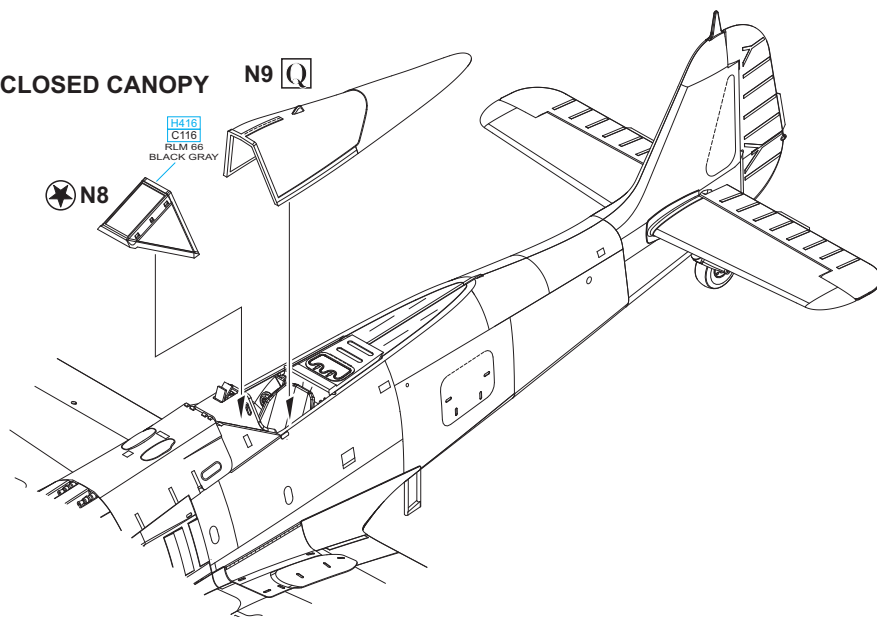

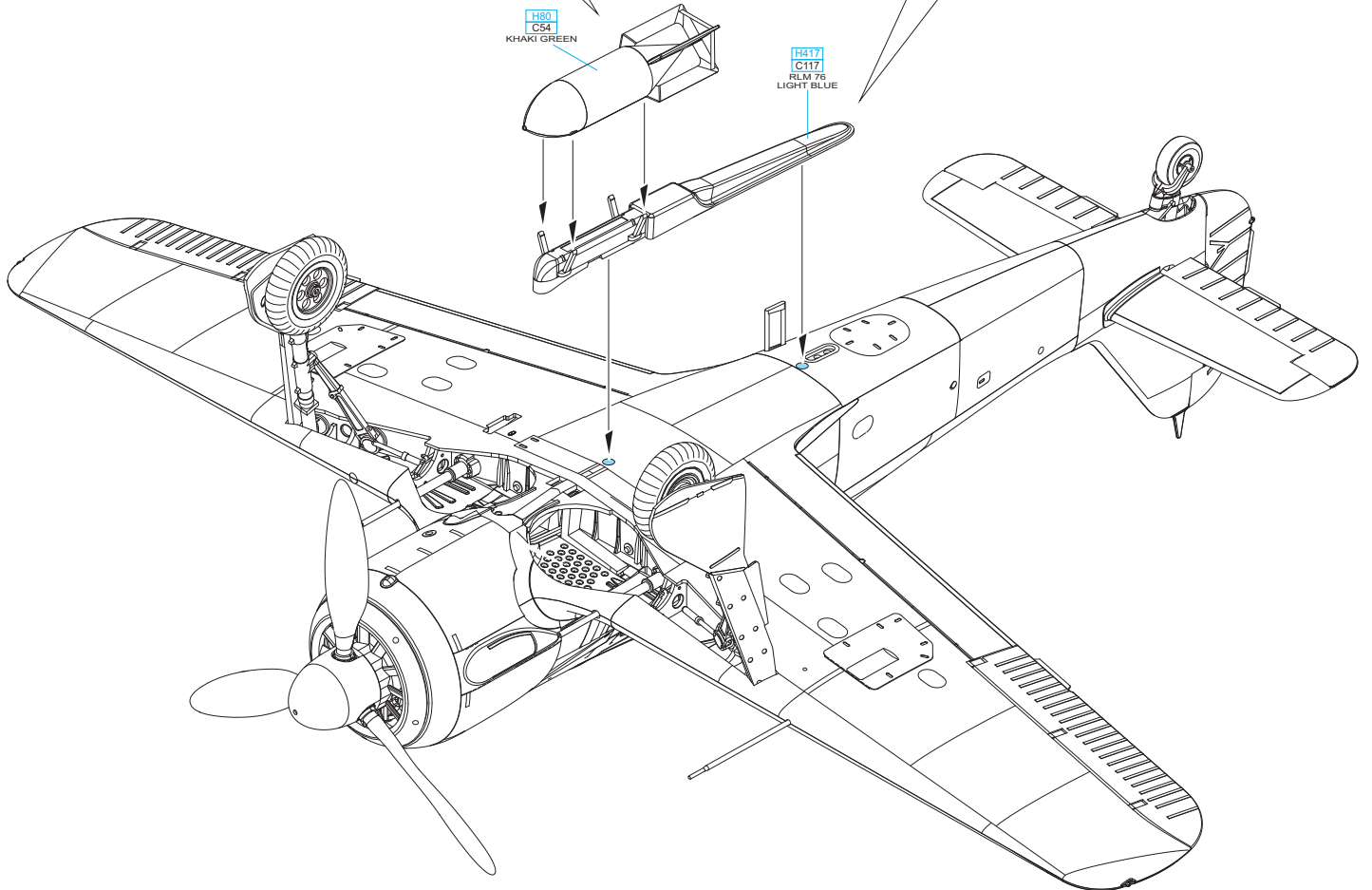
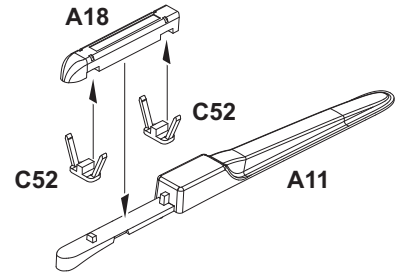
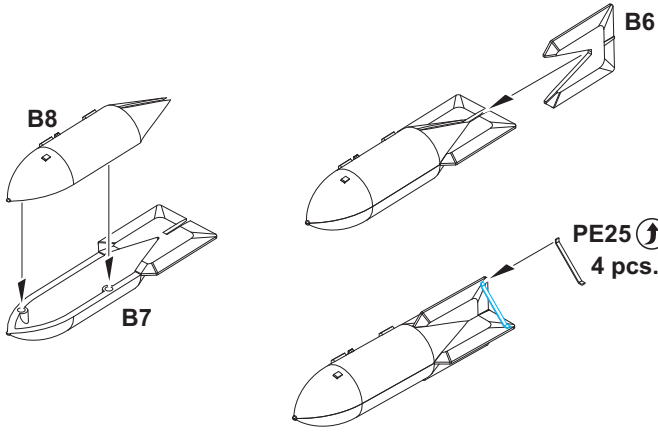

Josef „Pips“ Priller se narodil 27. července 1915 v bavorském Ingolstadtu. V roce 1935 vstoupil do Wehrmachtu, ale již za rok, v říjnu 1936, byl přijat k leteckému výcviku stíhače. Prvního sestřelu dosáhl ve funkci velitele 6. Staffel JG 51, když 28. května 1940 sestřelil Spitfire nad Dunkerque. V listopadu 1940 byl jmenován velitelem 1./JG 26, 6. prosince 1941 se stal velitelem III./JG 26, od 11. ledna 1943 vedl celé Jagdgeschwader 26. Jeho počet dosažených sestřelů dále narůstal, za své úspěchy byl dekorován 20. prosince 1941 Rytířským křížem s dubovou ratolestí a mečí. Dne 28. ledna 1945 byl jmenován do funkce Inspekteur der Jagdflieger Ost, v níž setrval až do konce války. Celkové Prillerovo skóre čítá 101 zničených nepřátelských letadel. Všechny jeho sestřely dosáhl na západní frontě. Po válce se oženil s majitelkou pivovaru Johannou Riegele a stal se generálním manažerem pivovaru Riegele v Augsburgu. Zemřel 20. května 1961 na infarkt. Stroj ve standardní kamufláži stíhaček Luftwaffe se žlutou směrovkou a spodní částí krytu motoru, s níž létal Josef Priller v květnu 1943 nesla nejprve označení velitele Geschwader, aby v průběhu měsíce byla přeznačena na černou 13 a marking doplněn o tzv. Adlerflügel za výfuky. Prillerův stroj byl pod trupem vybaven závěsníkem Erla.

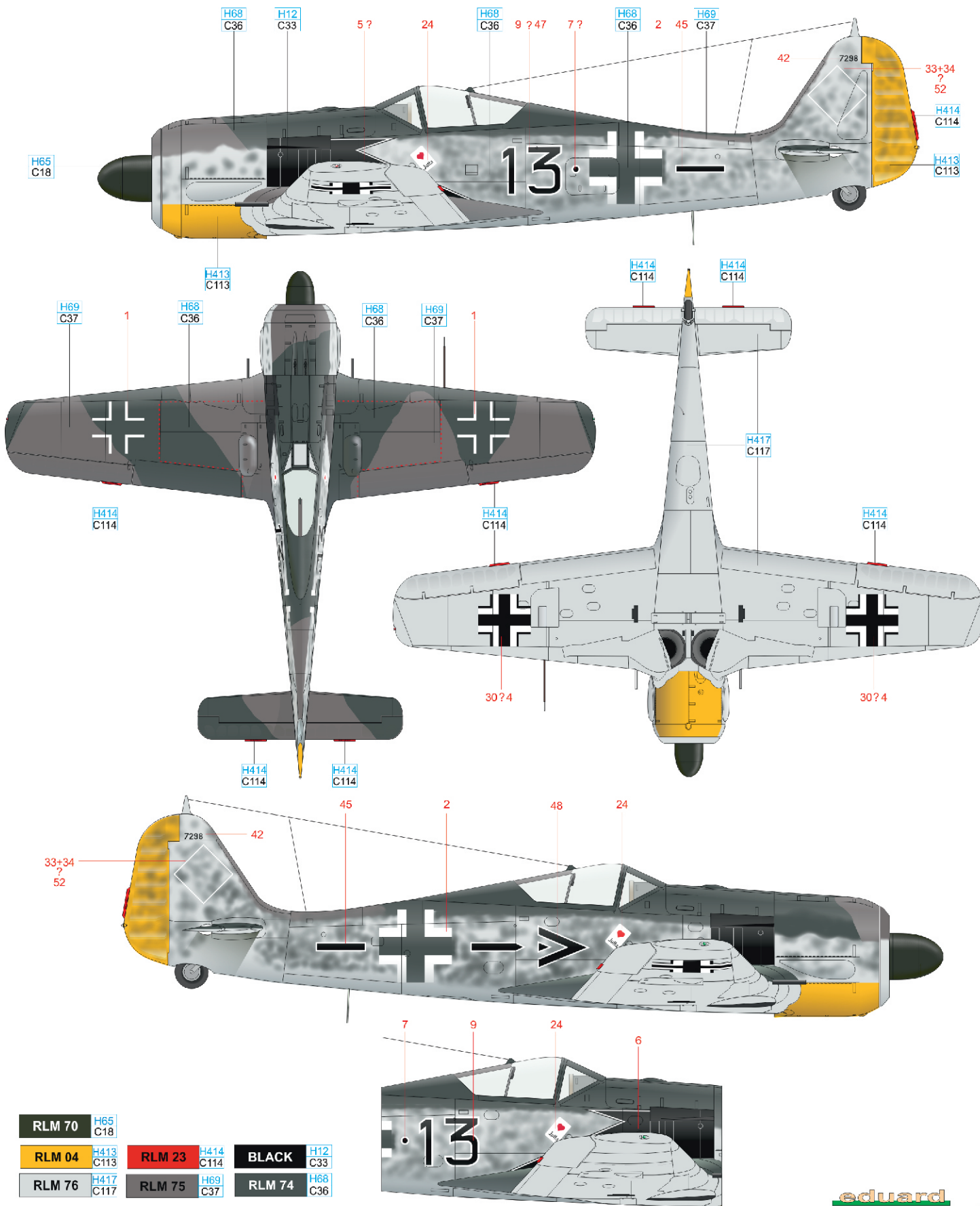

B W.Nr. 1501, Oblt. Walter Nowotny, 1./ JG 54, Orel, Sovětský svaz, léto 1943

Německý stíhač rakouského původu, rodák z Gmündu ležícího u hranic s tehdejší Československem, Walter „Nowi“ Nowotny, vyznamenaný Rytířským křížem s dubovou ratolestí, meči a brilianty, sestřelil během 442 bojových letů celkem 258 nepřátelských letadel. Jeho samotného smrt zastihla při havárii Me 262 Schwalbe po souboji se stíhacím doprovodem amerických bombardérů poblíž letiště Hesepe 8. listopadu 1944. „Nowiho“ stroj obdržel nestandardní kamufláž tvořenou dvěma odstíny tmavě zelené barvy, pravděpodobně RLM 70 a její kombinací s další barvou. Žluté konce dolní poloviny křídla, pruh téže barvy okolo trupu identifikovaly letouny působící na východní frontě. Stroje JG 54 nosily žlutý pruh na trupu pod trupovými kříži, spodní část směrovky byla žlutou barvou nastříkána také. Přední část vrtulového kuželu nesla pravděpodobně žlutou spirálu, pod kabinou stroj nesl osobní symbol pilota.

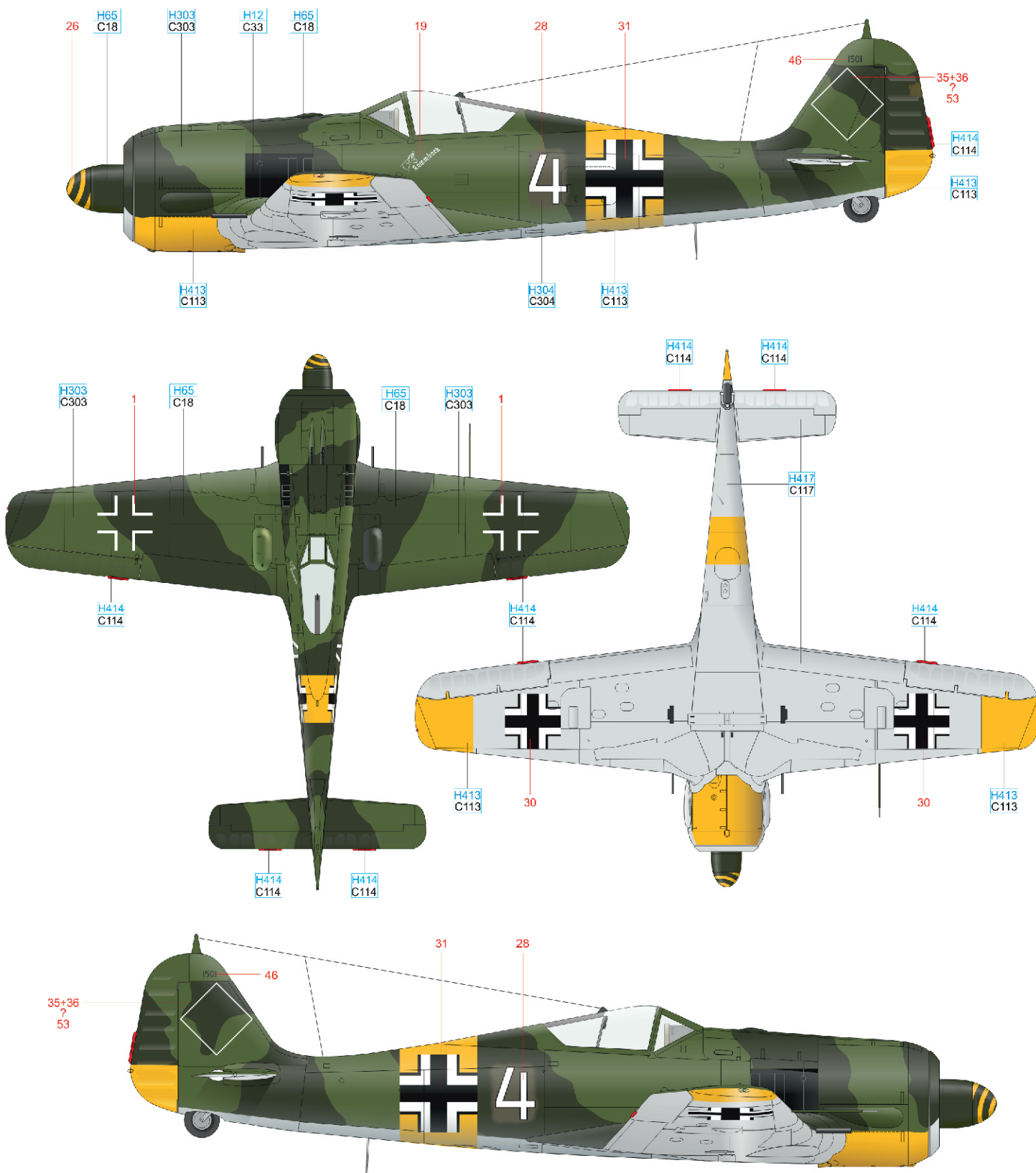

RLM 23	H414 C114	RLM 04	H413 C113	BLACK	H12 C33
GREEN	H303 C303	RLM 70	H65 C18	RLM 76	H417 C117
			GREEN		H304 C304

C Oblt. Rolf Strohal, Stab I./JG 1, Deelen, Nizozemí, duben 1943

Rolf Strohal pocházel z Rumunska. V roce 1942 sloužil u 12. Staffel Jagdgeschwader 1, v dubnu 1943 byl jmenován do funkce Technisches Offizier u štábu I. Gruppe JG 1. U stejné jednotky byl v srpnu 1943 ustanoven velitelem její 3. Staffel. Na podzim téhož roku byl převelen k výcvikové Jagdgruppe West, u níž zahynul 31. prosince 1943 nad jihozápadní Francií, když se v kokpitu Fw 190A-4 srazil s jiným strojem téhož typu. Má uznány čtyři sestřely – jedno Mosquito a tři B-17. Stroje Stab I./JG 1 měly motorové kryty svých Fw 190 v dubnu 1943 natřeny černými a bílými vodorovnými pruhy. Motorový kryt nese také znak I./JG 1, pod čelním štítkem je pak namalován znak JG 1. Kamufláž barvami RLM 74/75/76 doplňovalo žluté směrové kormidlo a spodní část motorového krytu. Na bocích trupu je označení letounu používaného technickým důstojníkem.

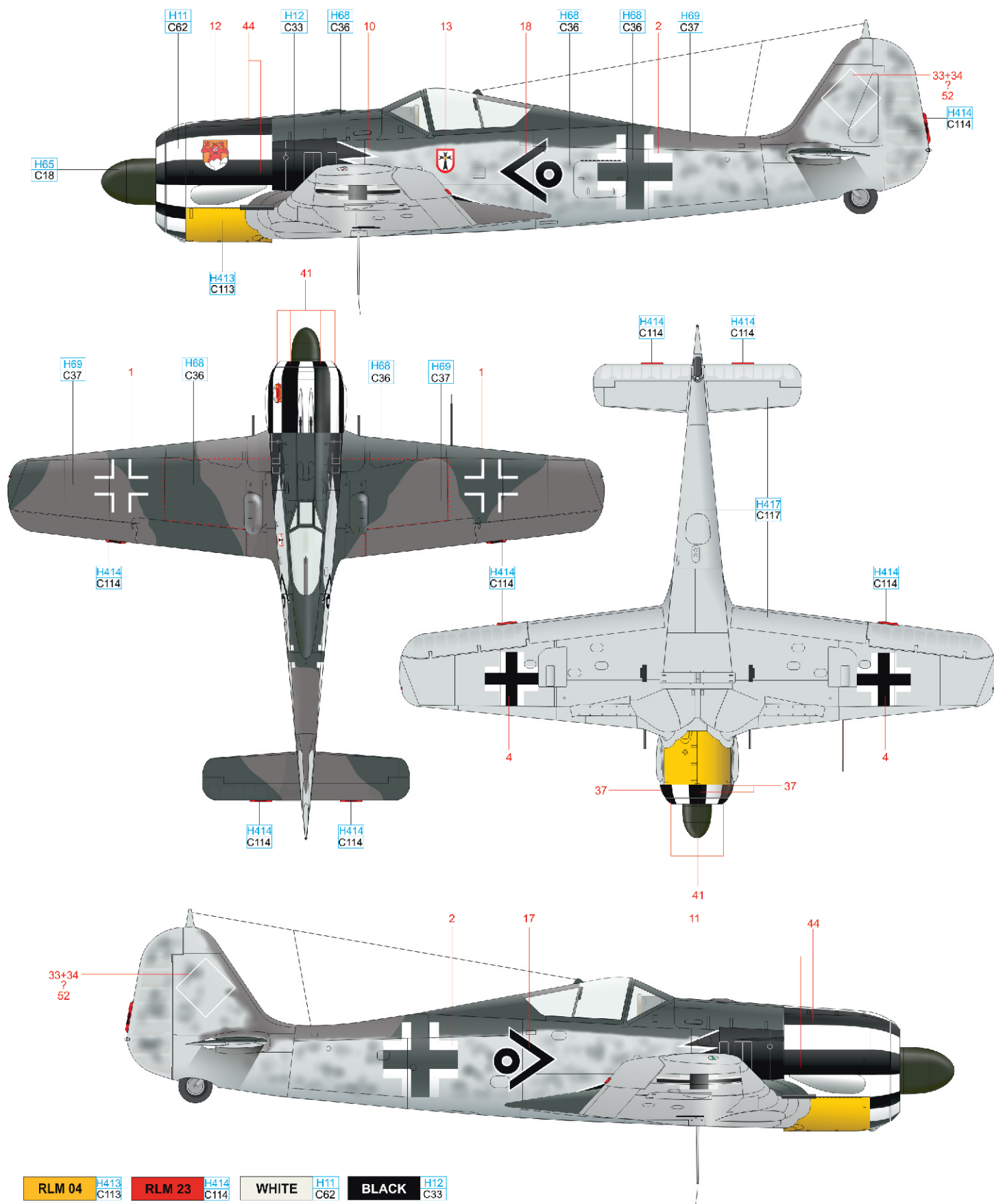

RLM 04	H413 C113	RLM 23	H414 C114	WHITE	H11 C62	BLACK	H12 C33
RLM 76	H417 C117	RLM 75	H69 C37	RLM 74	H68 C36	RLM 70	H65 C18

D W. Nr. 0152 594, Maj. Hermann Graf, CO of JGr. Ost, Toulouse – Blagnac, Francie, duben 1943

Hermann Graf, přestože v řadách Luftwaffe létal již od začátku 2. světové války, začal bojově létat až v bojích nad Krétou. Prvních sestřelů dosáhl v bojích nad pláněmi tehdejšího Sovětského svazu jako pilot JG 52. Velmi se mu dařilo, během 13 měsíců dokázal sestřelit 202 sovětských letadel. Dne 16. září 1942 byl vyznamenán Rytířským křížem s dubovou ratolestí, mečí a brilianty, v té době nejvyšším německým vyznamenáním. Poté byl stažen z fronty a jmenován velitelem cvičné JGr. Ost. Po krátkém intermezzu u JG 50 byl jmenován 11. listopadu 1943 velitelem JG 11 a 1. října 1944 se postavil do čela své bývalé JG 52, kterou vedl až do konce války. Po skončení války jej Američané předali Sovětům, kteří jej ze zajetí propustili až 25. prosince 1949. Hermann Graf zemřel 4. listopadu 1988 v Engenu. Během svého působení u JGr. Ost používal H. Graf dva stroje – Fw 190A-4 a Fw 190A-5. Kamufláže jeho strojů byly doplněny o červený tulipán na žlutém motorovém krytu, podobný motiv byl i na směrovém kormidle s vyznačeným počtem dosažených sestřelů. Na zádi trupu se na levé straně nacházel Grafův osobní marking, na pravé straně pak znak jednotky – orel poučující mláďata o létání.

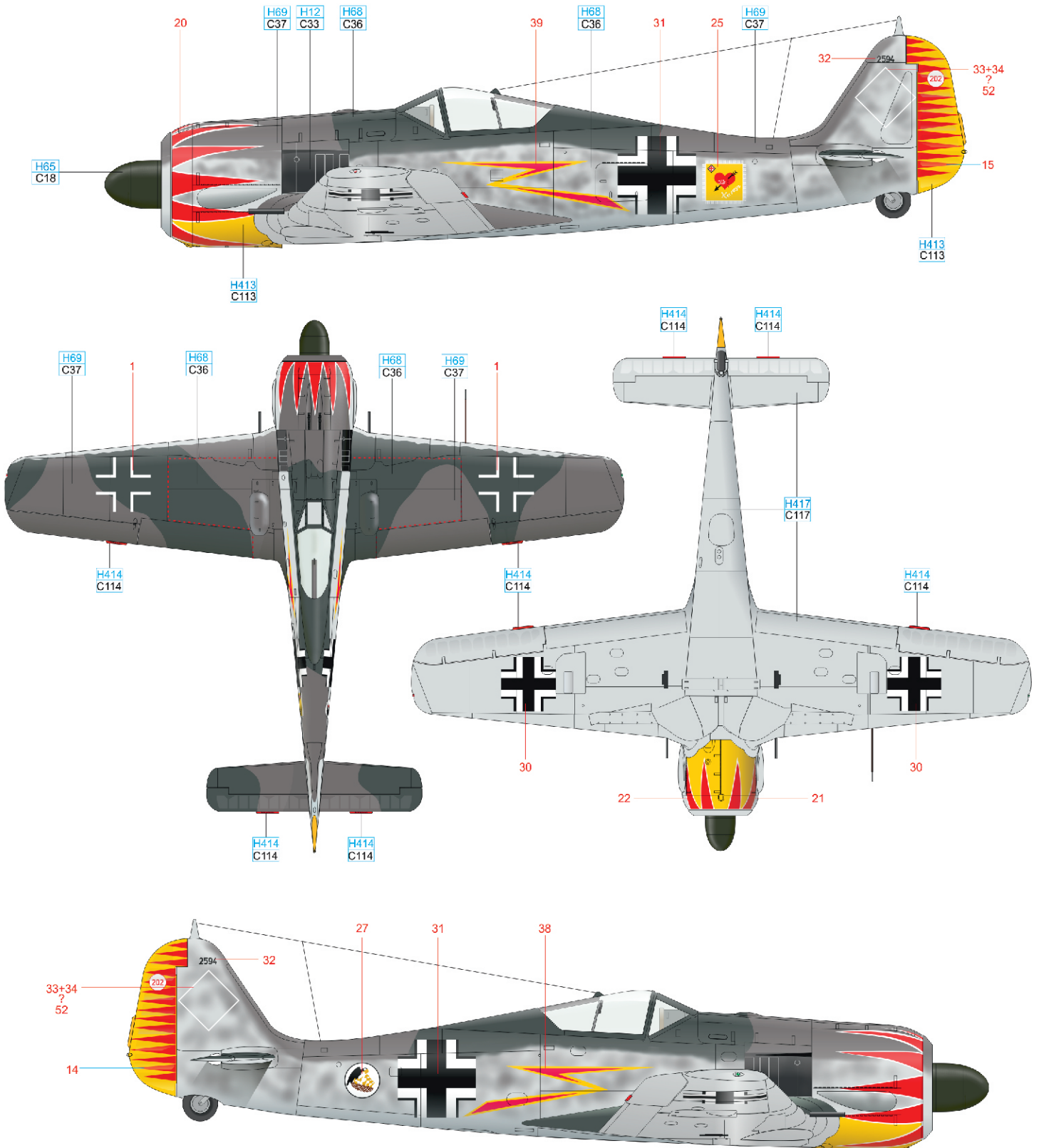

RLM 04	H413 C113	RLM 23	H414 C114	BLACK	H12 C33
RLM 76	H417 C117	RLM 75	H69 C37	RLM 74	H68 C36
				RLM 70	H65 C18

II. Gruppe Schlachtgeschwader 1, založená 13. ledna 1942, byla zpočátku vybavena Henschely Hs 123 a Hs 129. V roce 1942 se oblast jejího působení nacházela na východní frontě, její 5. a 6. Staffel byly v listopadu téhož roku odeslány do severní Afriky. Na začátku roku 1943 byla 5. 6. i 7. Staffel přezbrojeni na výkonné Fw 190A-5, s nimiž byly v dubnu odeslány ke Kubáni, kde se zapojily do intenzivních bojů na podporu pozemních jednotek. V červnu roku 1943 začalo přezbrojování na vhodnější Fw 190F-3. Standardní kamufláž Fw 190A-5 doplňovalo označení strojů létajících na východní frontě v podobě žlutých doplňků na spodní ploše koncových oblouků křídla a pruhu na trupu. Bitevní stroje Luftwaffe byly označovány písmeny, stroje 6./Schl. G 1 nosily označení černým, bíle lemovaným trojúhelníkem za trupovým křížem. Na motorovém krytu měly namalováno označení jednotky, myšáka Mickeyho.

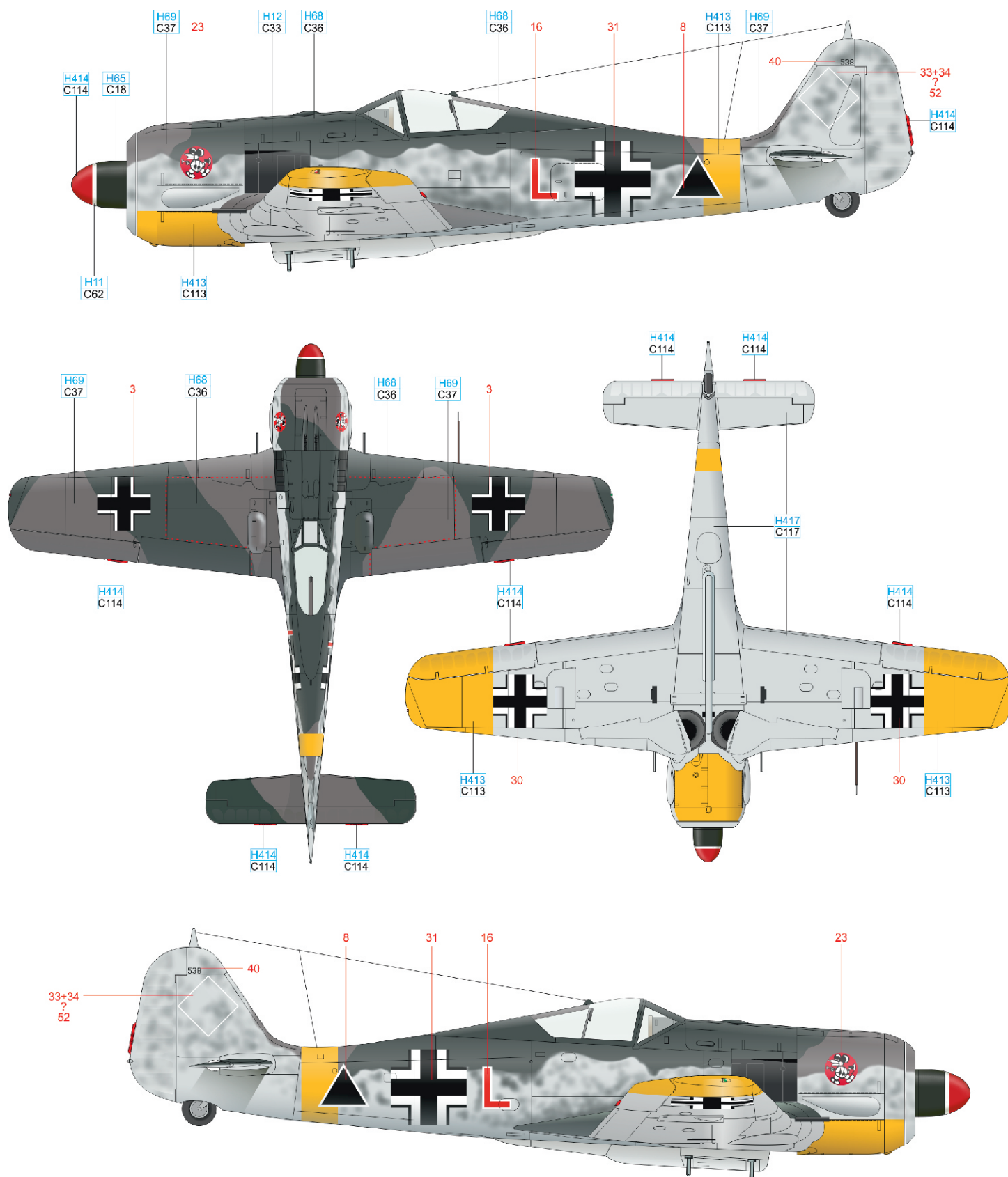

RLM 04	H413 C113	RLM 23	H414 C114	WHITE	H11 C62	BLACK	H12 C33
RLM 76	H417 C117	RLM 75	H69 C37	RLM 74	H68 C36	RLM 70	H65 C18

