

CONCERTO  
in G minor, RV 531  
for Two Cellos and Piano

# IL MAGNIFICO

Harriot HD.I in Italian service



1/48

LIMITED EDITION

H1139-NAVI

ATTENTION



UPOZORNĚNÍ



ACHTUNG



ATTENTION



注意



Carefully read instruction sheet before assembling. When you use glue or paint, do not use near open flame and use in well ventilated room. Keep out of reach of small children. Children must not be allowed to suck any part, or pull vinyl bag over the head.



Před započítím stavby si pečlivě prostudujte stavební návod. Při používání barev a lepidel pracujte v dobře větrané místnosti. Lepidla ani barvy nepoužívejte v blízkosti otevřeného ohně. Model není určen malým dětem, mohlo by dojít k požití drobných dílů.

INSTRUCTION SIGNS

\* INSTR. SYMBOLY

\* INSTRUKTION SINNBILDEN

\* SYMBOLES

\* 記号の説明

OPTIONAL  
VOLBABEND  
OHNOUTSAND  
BROUSITOPEN HOLE  
VYVRTAT OTVORSYMMETRICAL ASSEMBLY  
SYMETRICKÁ MONTÁŽREMOVE  
ODRŽNOUTREVERSE SIDE  
OTOČITAPPLY EDUARD MASK  
AND PAINT  
POUŽÍV EDUARD MASK  
NABARVIT

PARTS



DÍLY



TEILE



PIÈCES



部品

## PLASTIC PARTS

A&gt;

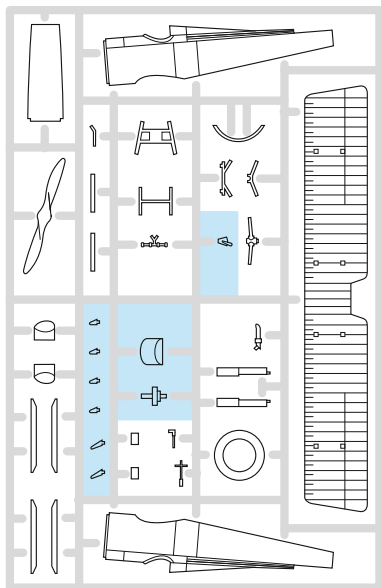

B&gt;



B&gt;

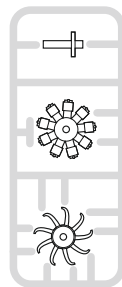

CP - CLEAR PARTS



## PE - PHOTO ETCHED DETAIL PARTS

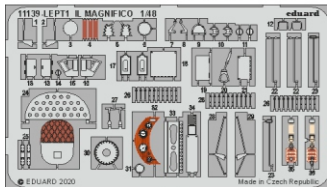

-Parts not for use. -Teile werden nicht verwendet. -Pièces à ne pas utiliser. -Tyto díly nepoužívejte při stavbě. - 使用しない部品

COLOURS



BARVY



FARBEN



PEINTURE



色

GSI Colors (GUNZE)		MISSION MODELS	
AQUEOUS	Mr.COLOR	PAINTS	
[H5]	[C3]	[MMP-003]	RED
[H6]	[C6]	[MMP-004]	GREEN
[H8]	[C8]		SILVER
[H11-F]	[C82]	[MMP-001]	FLAT WHITE
[H12-F]	[C33]	[MMP-047]	FLAT BLACK
[H13-F]	[C43]		WOOD BROWN
[H14-F]	[C41]	[MMP-012]	RED BROWN
[H15]	[C11]	[MMP-063]	LIGHT GULL GRAY
[H16]	[C13]		NEUTRAL GRAY
[H17]	[C55]	[MMP-023]	KHAKI

GSI Colors (GUNZE)		MISSION MODELS	
AQUEOUS	Mr.COLOR	PAINTS	
[H15]	[C45]		SAIL COLOR
[H302]	[C302]		GREEN
[H310]	[C361]	[MMP-077]	DARK GREEN
Mr.METAL COLOR		METALLICS	
[M213]		[MM4-008]	STAINLESS
[M214]		[MM4-001]	DARK IRON
[M216]		[MM4-003]	ALUMINIUM
[M219]		[MM4-009]	BRASS
Mr.COLOR SUPER METALLIC		METALLICS	
[SM201]		[MMC-001]	SUPER FINE SILVER

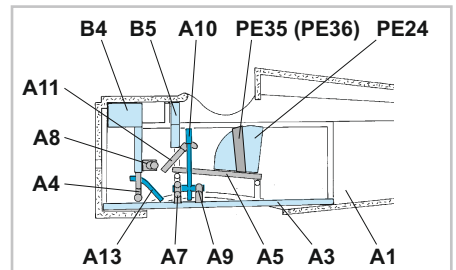
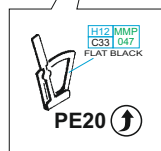
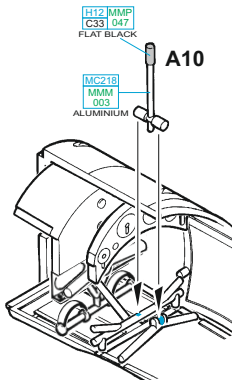
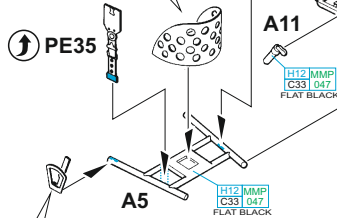
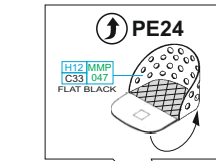
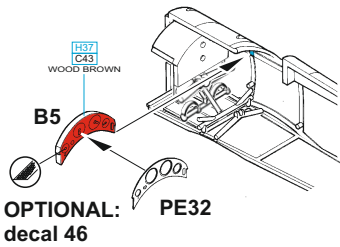
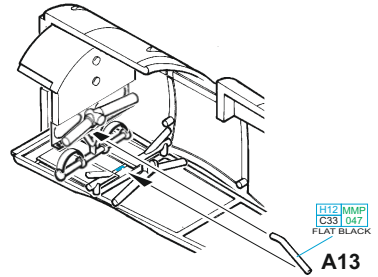
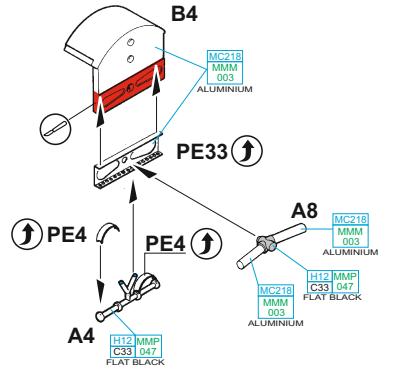
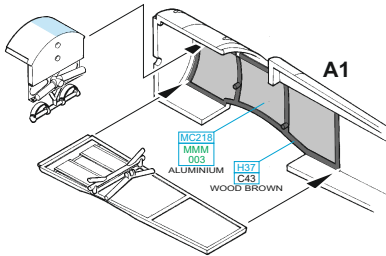
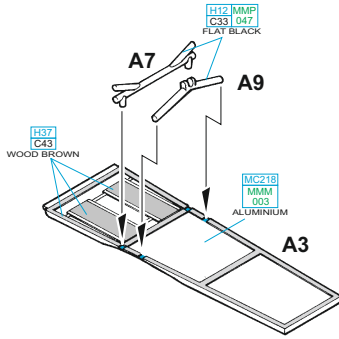

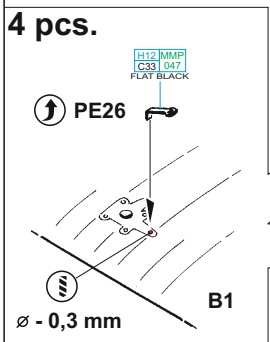
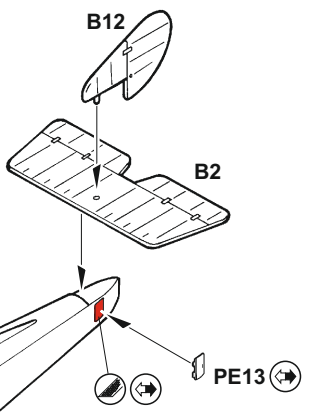
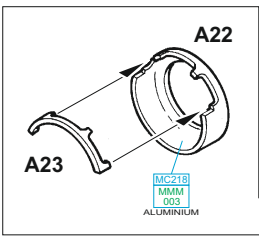
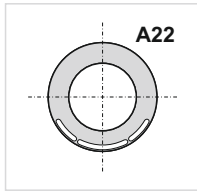
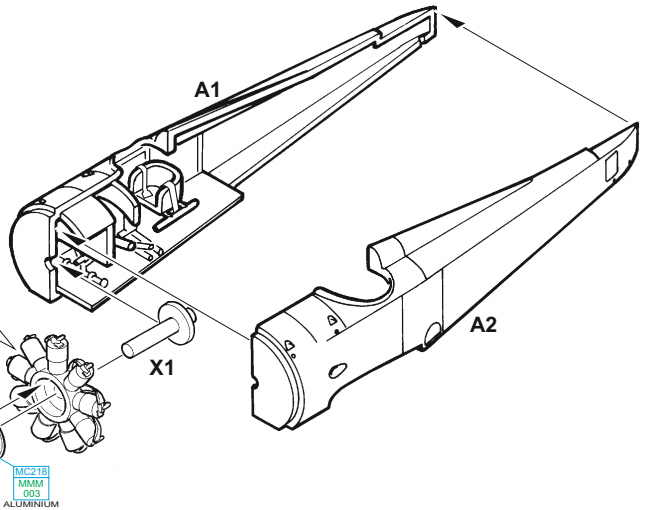
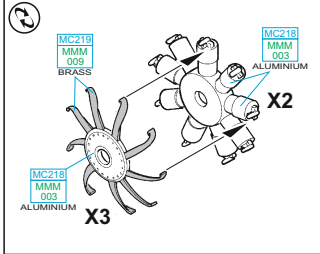



**MARKINGS A; C**

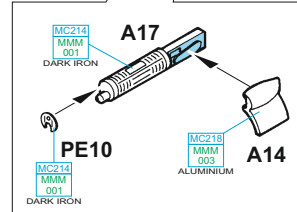
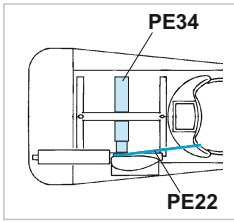
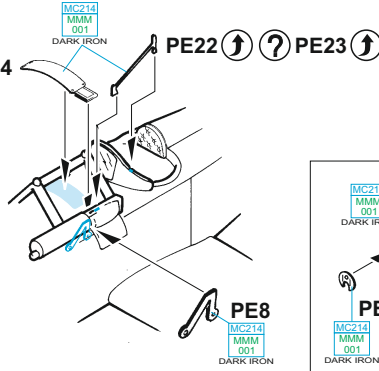
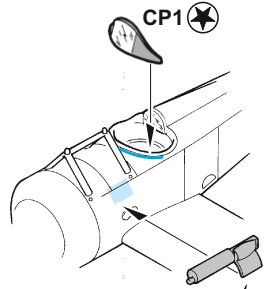
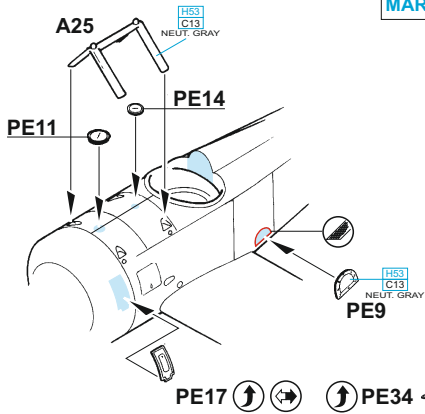

**MARKING B**

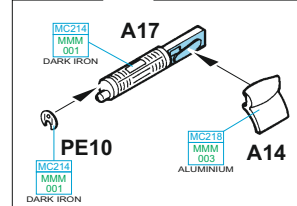
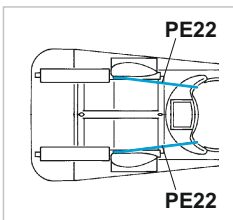
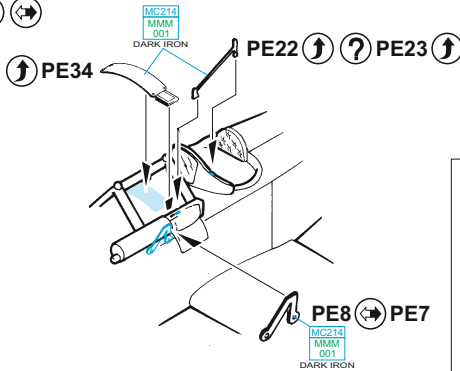
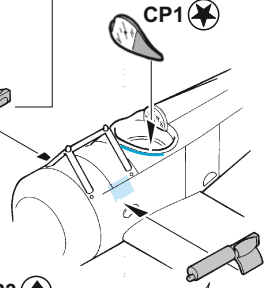
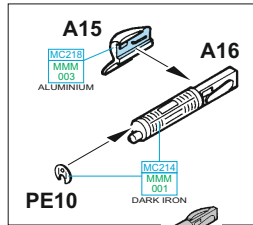
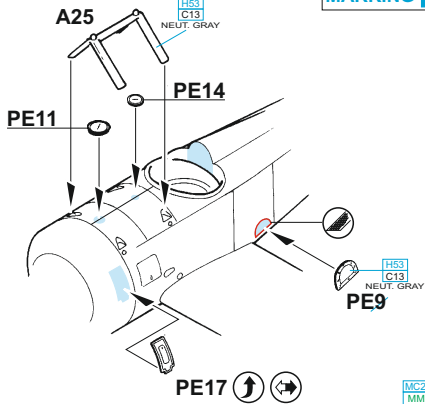

**MARKINGS B, D, F**

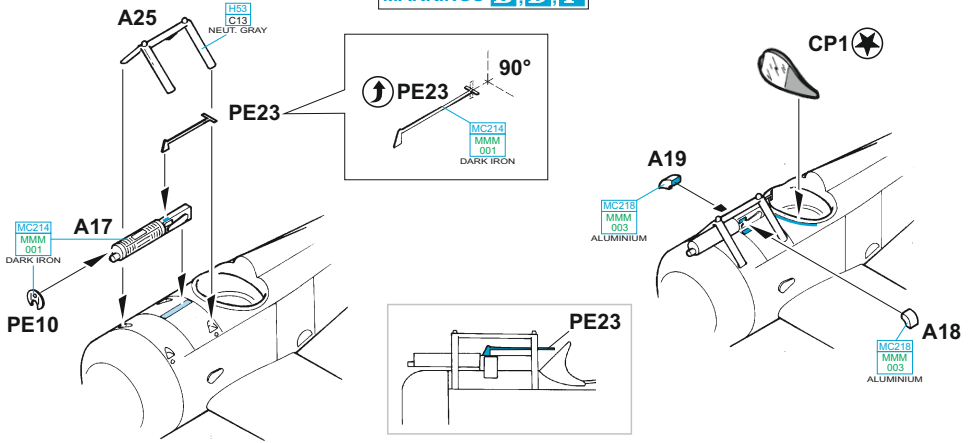

**MARKING C ONLY**

**A**

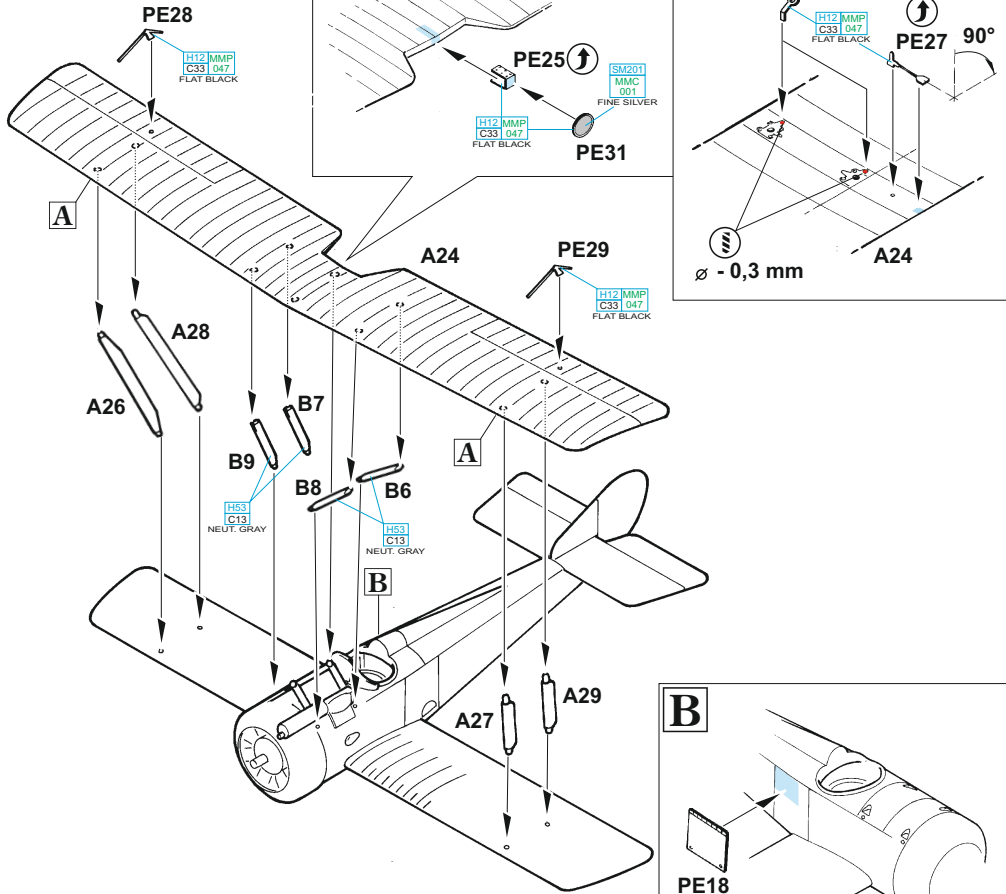

**B**

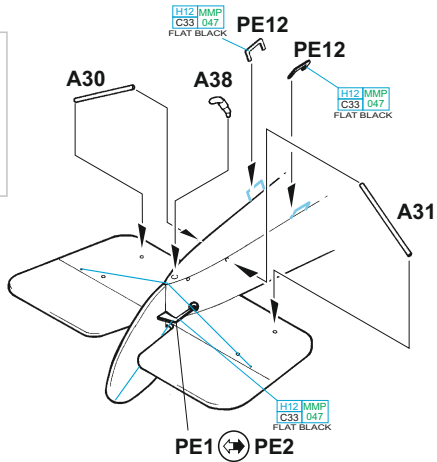
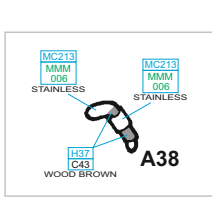
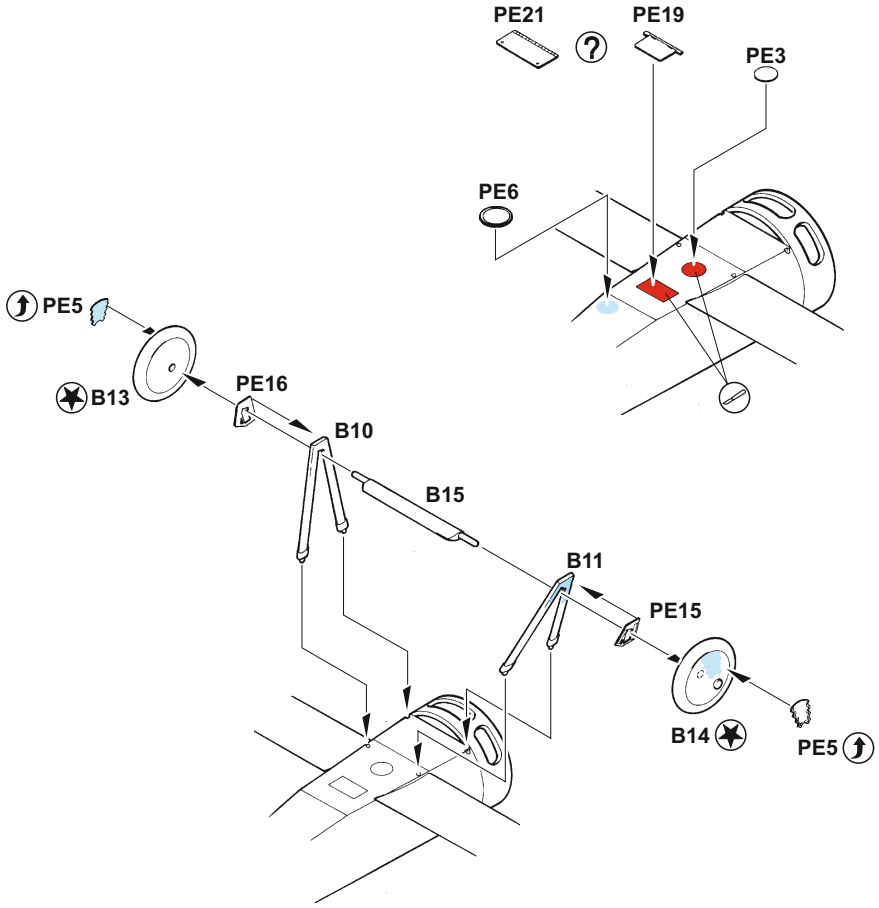

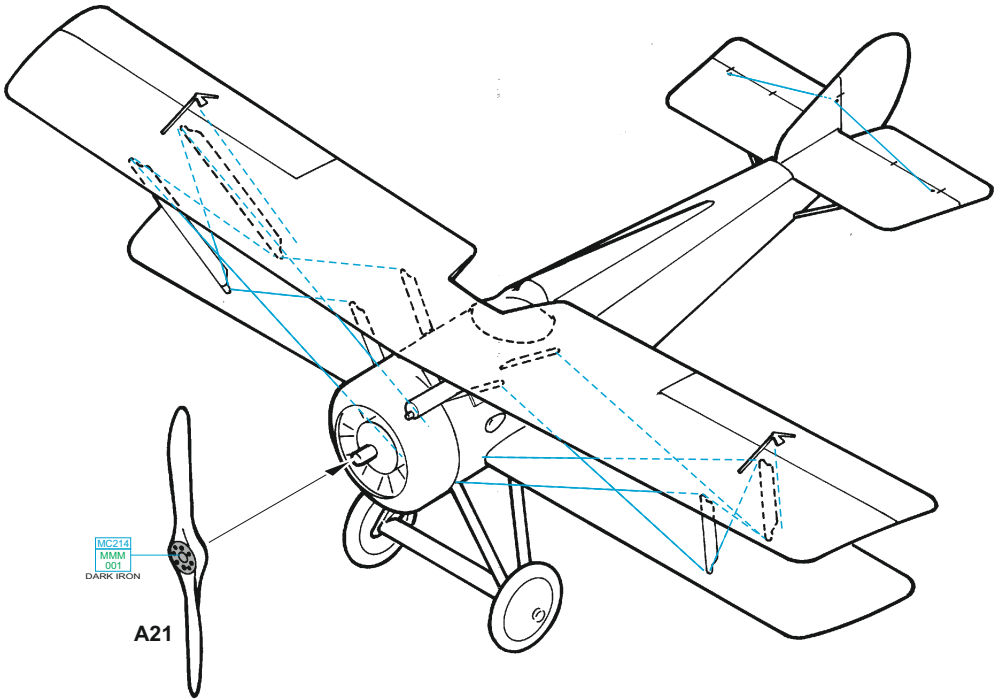
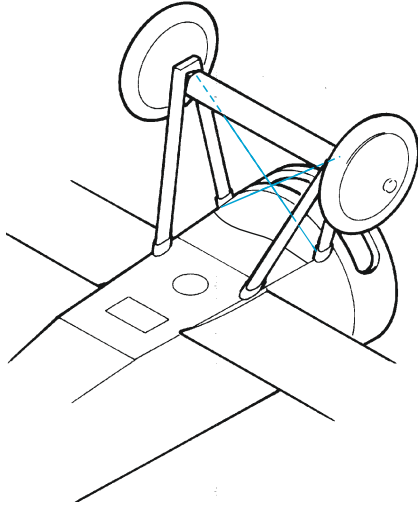

eduard  
MASK

11139

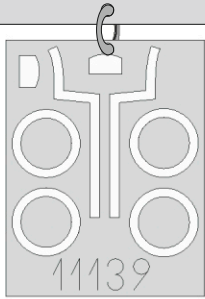

LIQUID MASK

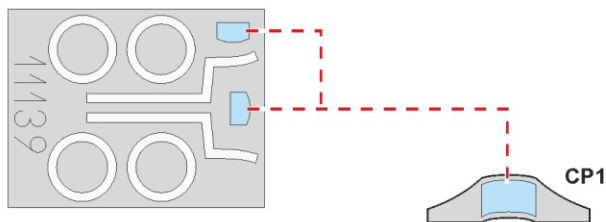
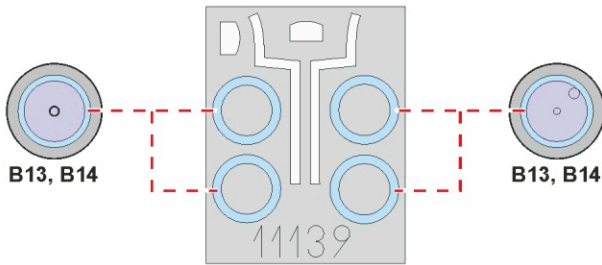
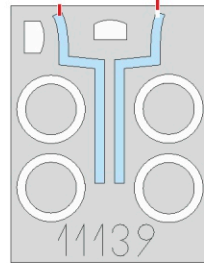
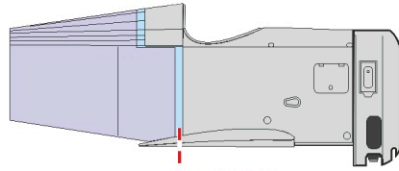



# A 78a Squadriglia, Itálie, 1918

Trup tohoto stroje, sloužícího u 78a Squadriglie, jak vyplývá z číslice namalované na horní ploše křídla a na trupu pod kokpitem, zdobí vlajky uživatelů Hanriotů během bojů 1. světové války. Na fotografii tohoto stroje jsou také zachyceni americký, belgický a italský letec v jejich uniformách. Zbarvení stroje bylo doplněno o olivovou barvu nanesenou tzv. tupováním na trupu, discích kol a horních plochách křídel.

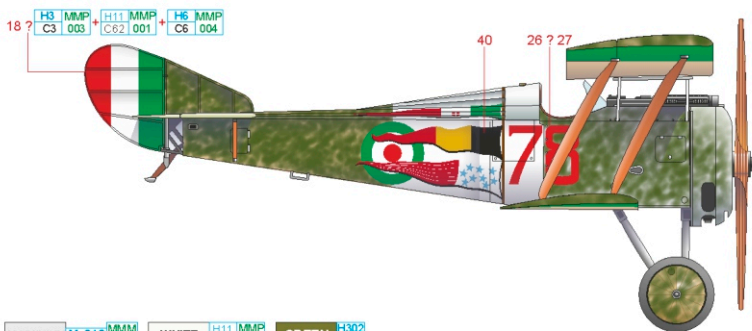
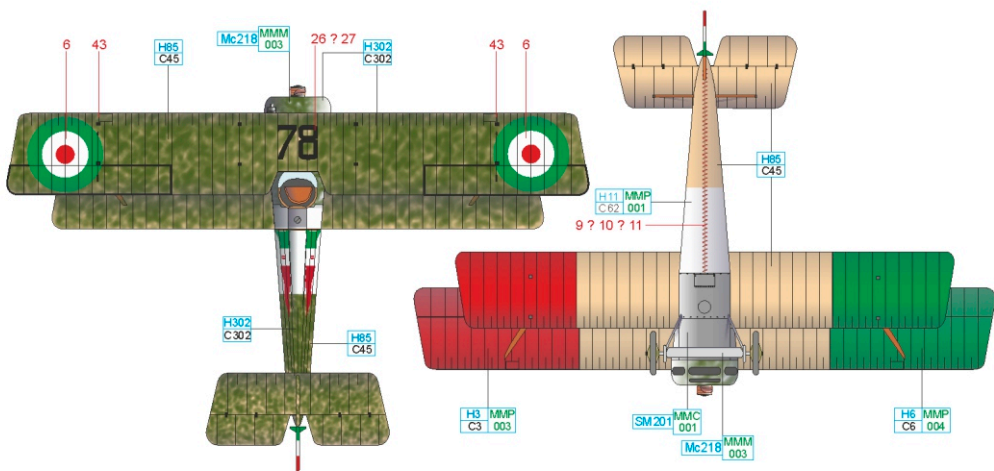
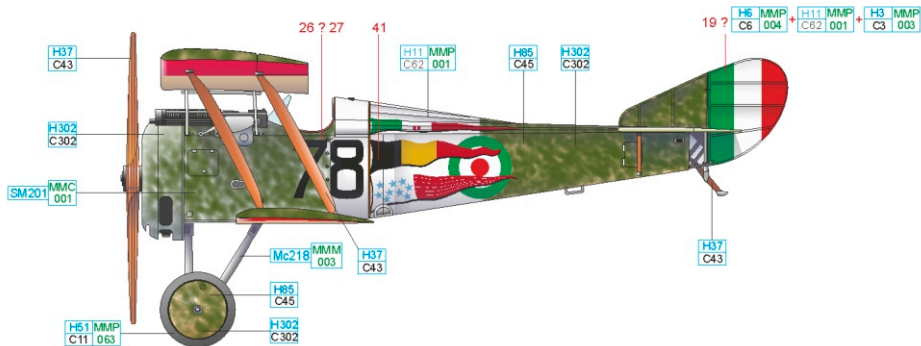

LIGHT GULL GRAY	H51 MMP C11 063	ALUMINIUM	Mc218 MMM 003	WHITE	H11 MMP C62 001	GREEN	H302 C302
SUPER FINE SILVER	SM201 MMC 001	SAIL COLOR	H85 C45	WOOD	H37 C43	RED	H3 MMP C3 003
						GREEN	H6 MMP C6 004

# B č. 6254, Sottotenente Giorgio Michetti, 76a Squadriglia, Casoni, Itálie, 1918

Giorgio Michetti byl povolán ke službě v armádě v roce 1915, kdy nastoupil k 27. pluku polního dělostřelectva, ale na vlastní žádost byl převelen k letectvu. Po nezbytném výcviku byl odeslán k průzkumné jednotce. Dne 20. června zahájil stíhací výcvik a od 29. července 1917 začala jeho kariéra stíhače u 76a Squadriglie, během níž sestřelil pět nepřátelských letadel. Známý je také jeho žert, kdy naložil na palubu svého stroje pytel s krysami a shodil jej do zákupu rakousko-uherských pěšáků. Giorgio Michetti zemřel 4. února 1966 v Římě. Hanrioty pilotů, létajících u 76a Squadriglie, jsou patrně nejvíce pomalovanými Hanrioty italských leteckých sil. Giorgio Michetti si nechal na stabilizátory a boky svého stroje namalovat mořského koníka na bílém kruhu.

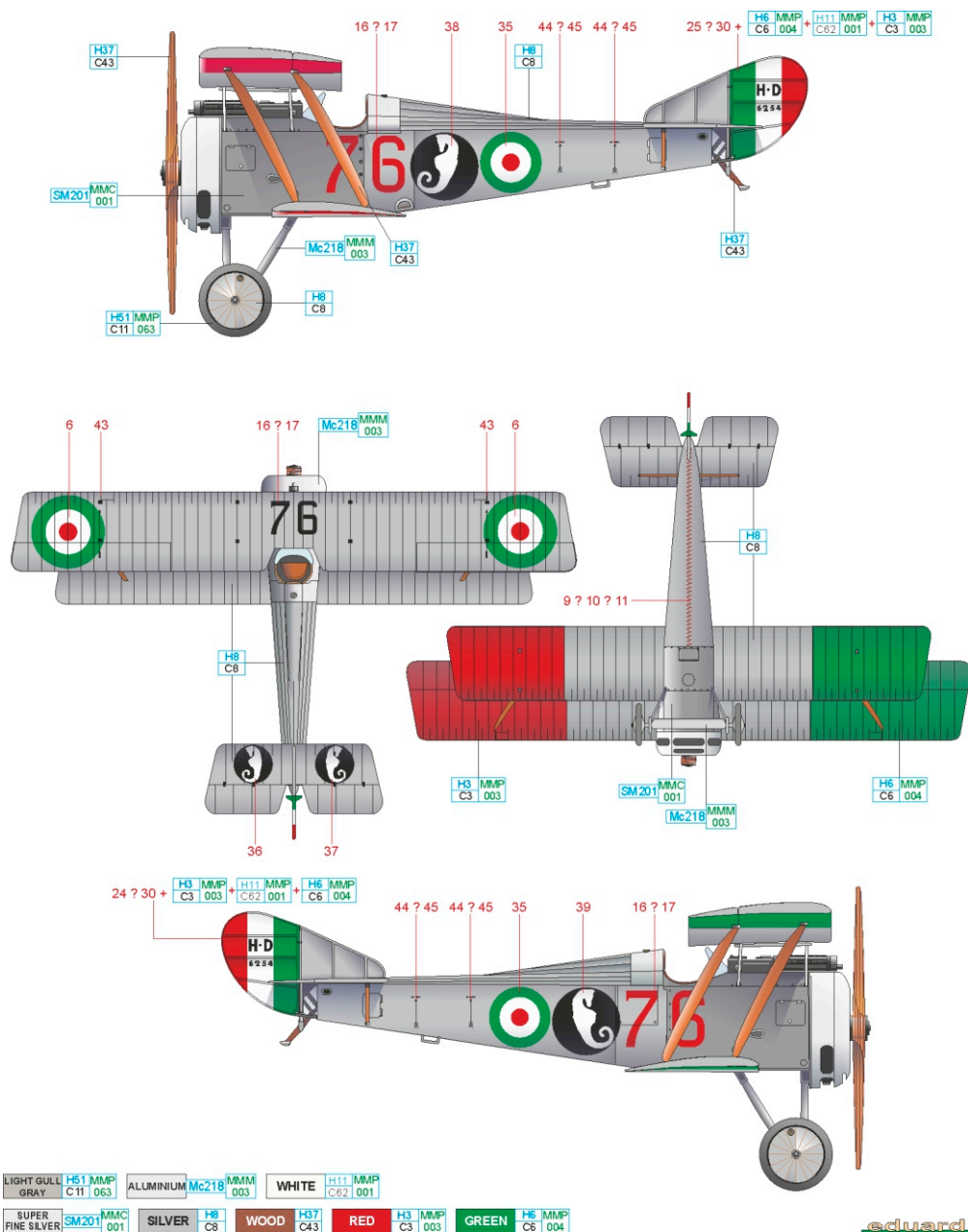

## C 85a Squadriglia, Albánie, 1918

25. září 1917 založená 85a Squadriglia bojovala až do konce 1. světové války na albánské frontě. Původní výzbrojí byly francouzské stíhací Nieuporty, které v květnu následujícího roku vystřídaly Hanrioty HD.1. Jednotka byla rozpuštěna v říjnu 1919. Stejně jako piloti jiných národností, i itaští si své stroje zdobili. Symboly hracích karet nebyly použity pouze u stroje z 85a Squadriglie, ale jsou známé také ze stroje Tenente Baracchiniho ze 76a Squadriglie.

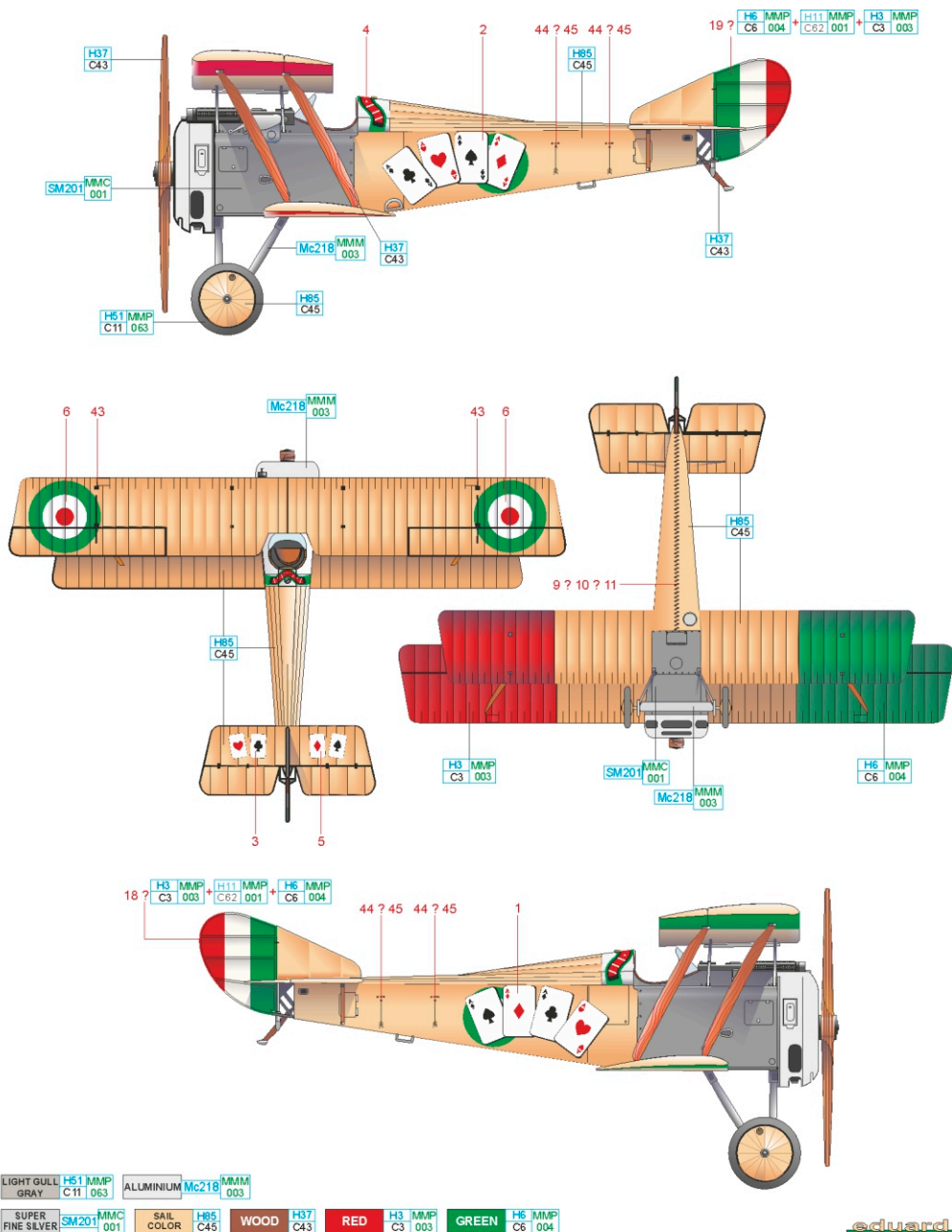

# D č. 562, Tenente Antonio Bogliolo, 81a Squadriglia, Itálie, 1918

81a Squadriglia byla založena v březnu 1917, v dubnu dorazila na její základnu Arcade poblíž Benátek výzbroj v podobě Nieuportů 11. V průběhu roku se u jednotky objevily též Nieuporty 17, které byly v únoru 1918 nahrazeny Hanrioty HD.1. Jejich počet nebyl dostatečný, a proto byly doplněny o Nieuporty 27. S touto výzbrojí dosloužili piloti této jednotky až do konce 1. světové války, během níž uskutečnili 4118 bojových letů a sestřelili 34 nepřátelských letadel. Stroj Tenente Boglioliho byl na bocích trupu a kýlovce ozdoben hvězdami, pod kokpitem bylo namalováno číslo jednotky, které se opakovalo i na horním křídle.

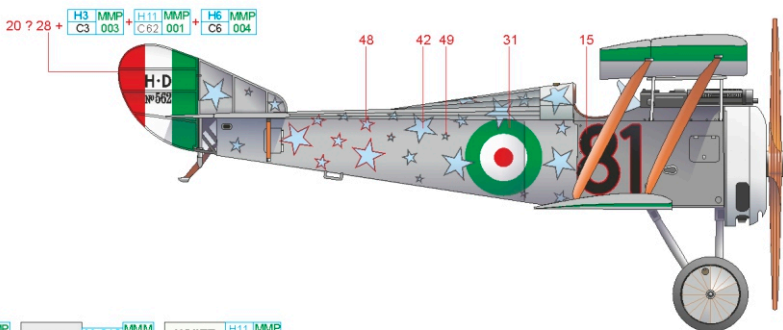
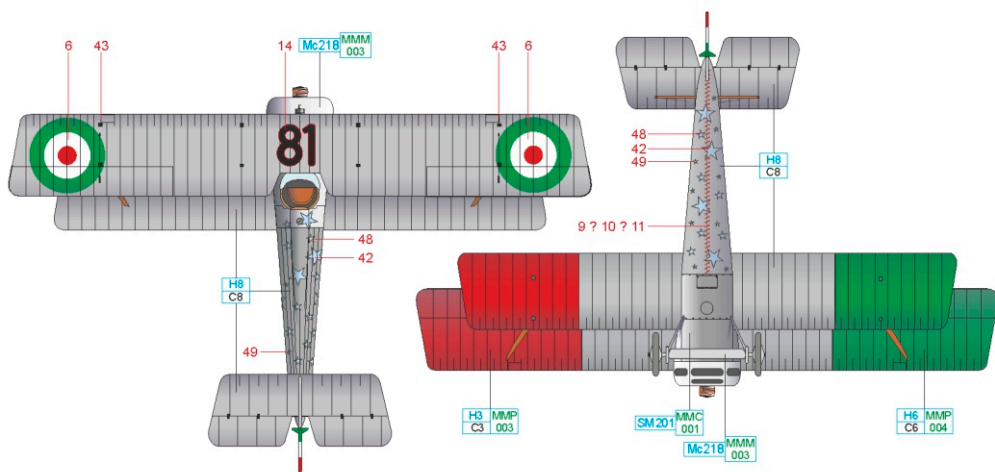
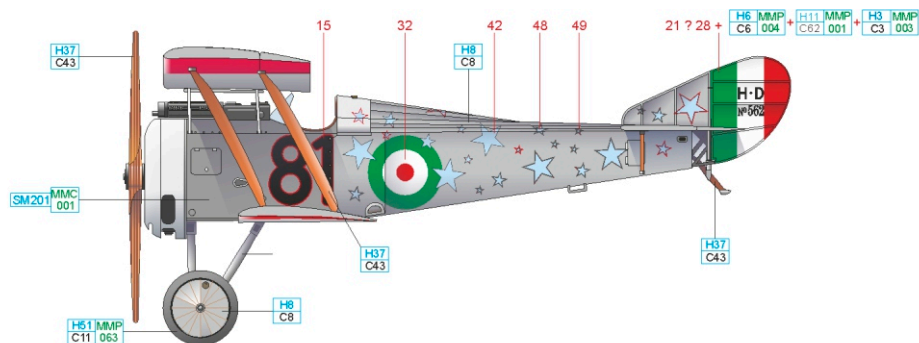

LIGHT GULL H51 MMP C11 063 ALUMINIUM Mc218 MMM 003 WHITE H11 MMP C62 001

SUPER FINE SILVER SM201 MMC 001 SILVER H8 C8 WOOD H37 C43 RED H3 MMP C3 003 GREEN H6 MMP C6 004





# F č. 11432, 80a Squadriglia, Itálie, 1918

Stejně jako její sesterská jednotka, 81a Squadriglia, byla i tato stíhací Squadriglie založena na letišti Arcade poblíž Benátek. V březnu 1917 byla dodána její výzbroj v podobě Nieuportů 11. Její přezbrojení na Hanrioty HD.I proběhlo na jaře roku 1918 a s těmito stroji se dočkala konce 1. světové války, během níž její piloti odlétali 4637 bojových letů a sestřelili 21 nepřátelských letadel bez vlastních ztrát na životech. Hanrioty 80a Squadriglie měly na bocích namalován symbol jednotky, Iva svatého Marka. Většina italských Hanriotů nenosila na spodních plochách křídel kokardy, ale měla konce křídel v zelené (pravá strana) a červené (levá strana) barvě.

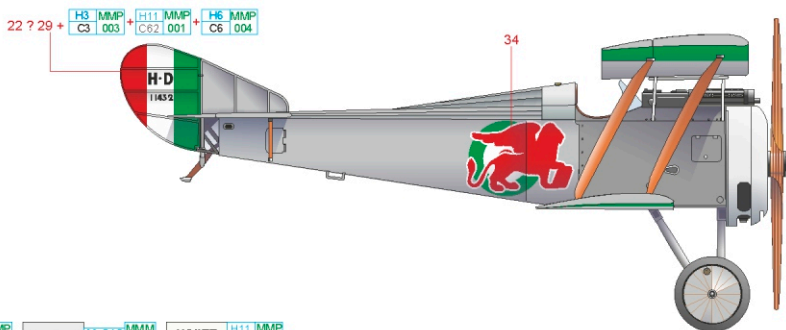
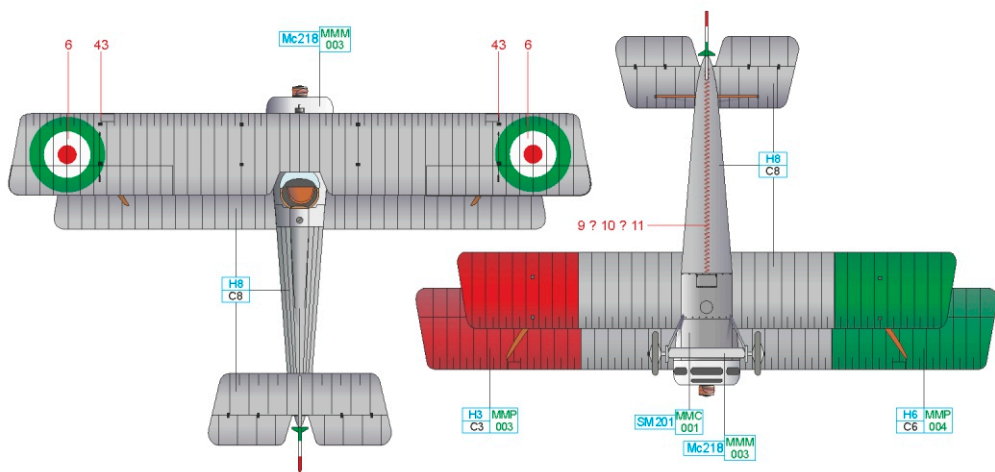
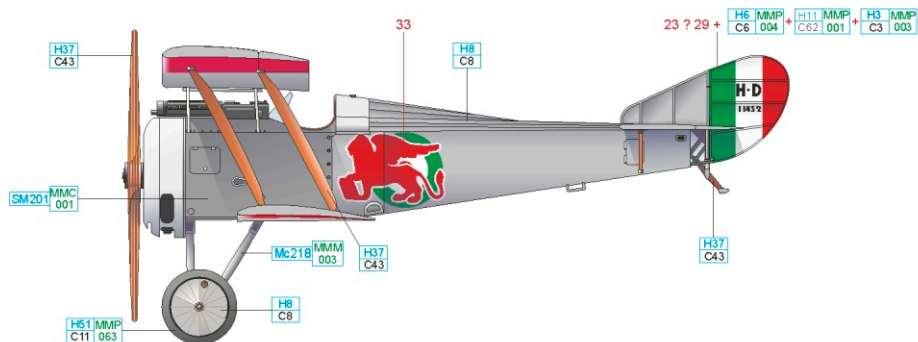

LIGHT GULL GRAY H51 MMP C11 063 ALUMINIUM Mc218 MMM 003 WHITE H11 MMP C62 001

SUPER FINE SILVER SM201 MMC 001 SILVER H8 C8 WOOD H37 C43 RED H3 MMP C3 GREEN H6 MMP C6 004

eduard

# Nieuport Ni-17

1/48

**eduard**



N1530, Lt. Georges Guynemer, Escadrille N 3, Cachy, France, August 1916



N3139, Ten. Fulco Ruffo di Calabria, 91a squadriglia, Italian front, spring 1917



N1427, Adj. Paul Tarascon, Escadrille N 62, Cachy, France, July 1916

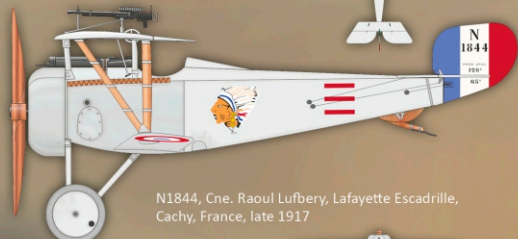

N1844, Cne. Raoul Lufbery, Lafayette Escadrille, Cachy, France, late 1917

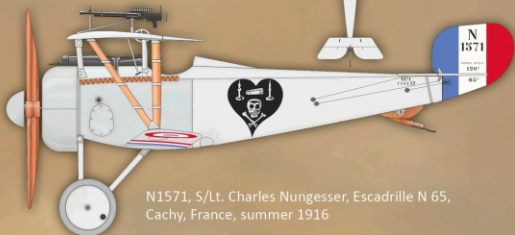

N1571, S/Lt. Charles Nungesser, Escadrille N 65, Cachy, France, summer 1916



**ProfiPACK**  
edition

Caf. No. 8071 [www.eduard.com](http://www.eduard.com)