

1/72 SCALE PLASTIC KIT

ProfiPACK
edition

#70144



ÚVODEM

MiG-21 byl další konstrukcí kanceláře Mikojan-Gurjevič, která se zařadila do výzbroje Sovětského svazu, zemí Varšavské smlouvy a dalších ozbrojených sil. Jeho předchůdci byly tak významné typy jako MiG-15, MiG-17 či nadzvukový MiG-19. Kořeny vývoje letounu sahají do první poloviny 50. let minulého století. V roce 1954 byl dokončen projekt Je-1, velmi rychle nahrazený druhým prototypem Je-2. Oba měly šípové křídlo. Prvním strojem s delta křídlem byl prototyp Je-4, který se do vzduchu dostal poprvé 16. června 1955. Představil se také na letecké přehlídce, která se konala o rok později na moskevském letišti Tušino. Jako první se do sériové výroby dostala verze MiG-21F, která společně s MiG-21P a MiG-21F-13 reprezentovala první generaci tohoto typu, vyráběnou na přelomu 50. a 60. let minulého století. Následovaly další, pokročilejší verze – PF, FL, PFM, R, jejichž produkce vyvrcholila ve druhé polovině 60. let. Od roku 1968 probíhala výroba třetí generace, která zahrnovala například verze M, SM, MF, SMT, bis a další. Souběžně se stavěly také dvoumístné cvičné jednadvacítky MiG-21U, UM a US. Výroba MiGů-21 skončila v roce 1985 a do výzbroje je zařadilo okolo 50 zemí světa. MiG-21 měl během studené války své protějšky v typech Northrop F-5 Freedom Fighter či Dassault Mirage III. Vojska NATO dalo typu kódové označení Fishbed. Stal se v největších počtech vyráběným nadzvukovým letounem. Nové stroje v Sovětském svazu sjížděly z továrních linek v Moskvě, Gorkém a Tbilisi. V licenci se stavěla verze MiG-21F-13 v Československu a MiG-21FL, M a bis v Indii u Hindustan Aeronautics Ltd. V Sovětském svazu vzniklo 10 645 exemplářů všech verzí, v Československu 194 kusů a v Indii 657 strojů. Kromě ozbrojených sil Sovětského svazu létal s řadě zemí, s výjimkou Austrálie na všech kontinentech. Zúčastnil se řady válečných konfliktů, včetně války ve Vietnamu, indicko-pákistánských potyček, kubánského tažení v Angole či arabské snahy o zničení Izraele. Díky největšímu zapojení do bojových akcí se největší počet stíhacích es zrodil ve Vietnamu. Na čele žebříčku stojí Nguyen Van Coc s devíti sestřely. V roli předpádového stíhacího letounu sloužily MiGy-21 v Sovětském svazu a dalších zemích Varšavské smlouvy až do 80. let, kdy je jako plnohodnotná náhrada začaly z prvoliniové služby vytlačovat nové MiGy-29.

Z této stavebnice si můžete postavit MiG-21PFM. V tovární dokumentaci je tato verze označena lzdělje 94A pro exportní stroje a lzdělje 94 pro letouny určené pro sovětské ozbrojené síly. Vznikl výraznou modernizací typu MiG-21PF a byl s ním paralelně vyráběn od roku 1963 pro sovětskou PVOS v závodě v Gorkém. Od roku 1966 byl vyráběn pro export závodem v Moskvě. Začátkem roku 1968 je nahrazen mírně vylepšenou variantou, která mohla mít pod trupem zavěšené kanónové pouzdro GP-9 s dvouhlavňovým kanónem GŠ-23 ráže 23 mm se zásobou 200 ran nebo atomovou bombu. Někteří uživatelé rozlišují obě varianty označením MiG-21SPS a MiG-21SPS-K, ale u většiny jsou obě varianty označeny jen jako MiG-21PFM. Produkce MiGu-21PFM byla ukončena v roce 1968. Poháněl jej motor Tumanskij R-11F2-300. Podvěsnou výzbroj tvořily rakety RS-2US nebo R-3S popř. raketové bloky UB-16-57, protizemní neřízené rakety S-24 a pumy do 500 kg. V kódu NATO nesly stroje označení Fishbed F.

ATTENTION



UPOZORNĚNÍ



ACHTUNG



ATTENTION



注意



Carefully read instruction sheet before assembling. When you use glue or paint, do not use near open flame and use in well ventilated room. Keep out of reach of small children. Children must not be allowed to suck any part, or pull vinyl bag over the head.



Před započítím stavby si pečlivě prostudujte stavební návod. Při používání barev a lepidel pracujte v dobře větrané místnosti. Lepidla ani barvy nepoužívejte v blízkosti otevřeného ohně. Model není určen malým dětem, mohlo by dojít k požití drobných dílů.

INSTRUCTION SIGNS ✳ INSTR. SYMBOLY ✳ INSTRUKTION SINNBILDEN ✳ SYMBOLES ✳ 記号の説明

OPTIONAL
VOLBABEND
OHNOUTSAND
BROUSITOPEN HOLE
VYVRTAT OTVORSYMMETRICAL ASSEMBLY
SYMETRICKÁ MONTÁŽREMOVE
ODRŽNOUTREVERSE SIDE
OTOCIČITAPPLY EDUARD MASK
AND PAINT
POUŽÍV EDUARD MASK
NABARVIT

PARTS



DÍLY



TEILE



PIÈCES



部品

PLASTIC PARTS

C>

70140 C

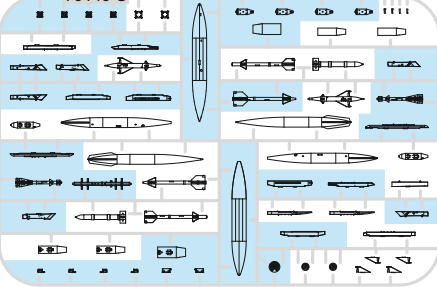

D>

70140 D

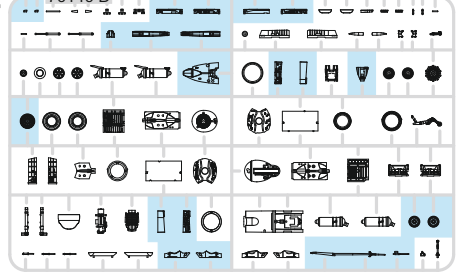

F>

70140 F

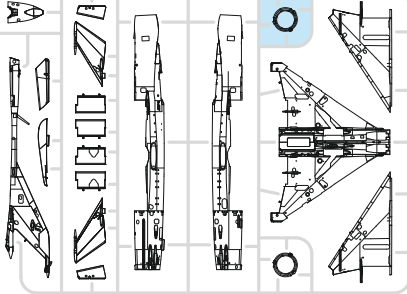

H>

70140 H

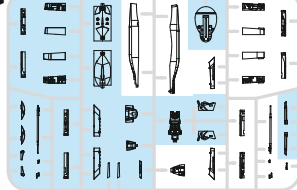

I>

70140 I

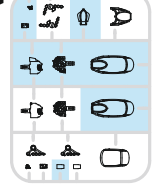
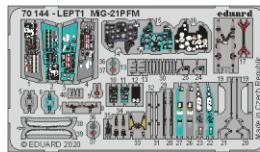
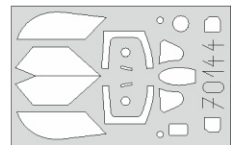
PE - PHOTO ETCHED
DETAIL PARTSeduard
MASK

-Parts not for use. -Teile werden nicht verwendet. -Pièces à ne pas utiliser. -Tyto díly nepoužívejte při stavbě. - 使用しない部品

COLOURS



BARVY



FARBEN



PEINTURE



色

GSI Creos (GUNZE)		MISSION MODELS	
AQUEOUS	Mr.COLOR	PAINTS	
H1	C1	MMP-001	WHITE
H3	C3	MMP-003	RED
H4	C4	MMP-007	YELLOW
H5	C5	MMP-048	BLUE
H11	C62	MMP-001	FLAT WHITE
H12	C33	MMP-047	FLAT BLACK
H15	C65		BRIGHT BLUE
H23	C79		SHINE RED
H26	C66		BRIGHT GREEN
H44	C51		FLESH
H47	C41	MMP-012	RED BROWN
H51	C11	MMP-063	LIGHT GULL GRAY
H53	C13		NEUTRAL GRAY
H66	C119	MMP-119	SAND YELLOW
H67	C115	MMP-057	LIGHT BLUE
H70	C60	MMP-056	GRAY
H72	C369	MMP-078	DARK EARTH
H77	C137	MMP-040	TIRE BLACK

GSI Creos (GUNZE)		MISSION MODELS	
AQUEOUS	Mr.COLOR	PAINTS	
H64	C42		MAHOAGANY
H60	C47		CLEAR RED
H64	C138		CLEAR GREEN
H308	C308		GRAY
H313	C313		YELLOW
H315	C315	MMP-060	GRAY
H317	C317	MMP-064	GRAY
H323	C323		LIGHT BLUE
H326	C326		BLUE
H332	C332		LIGHT AIRCRAFT GRAY
H340	C340		FIELD GREEN
H413	C113	MMP-090	YELLOW
	C391		INTERIOR GREEN
Mr.METAL COLOR		METALLICS	
MC213		MMM-006	STEEL
MC214		MMM-001	DARK IRON
Mr.COLOR SUPER METALLIC		METALLICS	
SM201		MMC-001	SUPER FINE SILVER

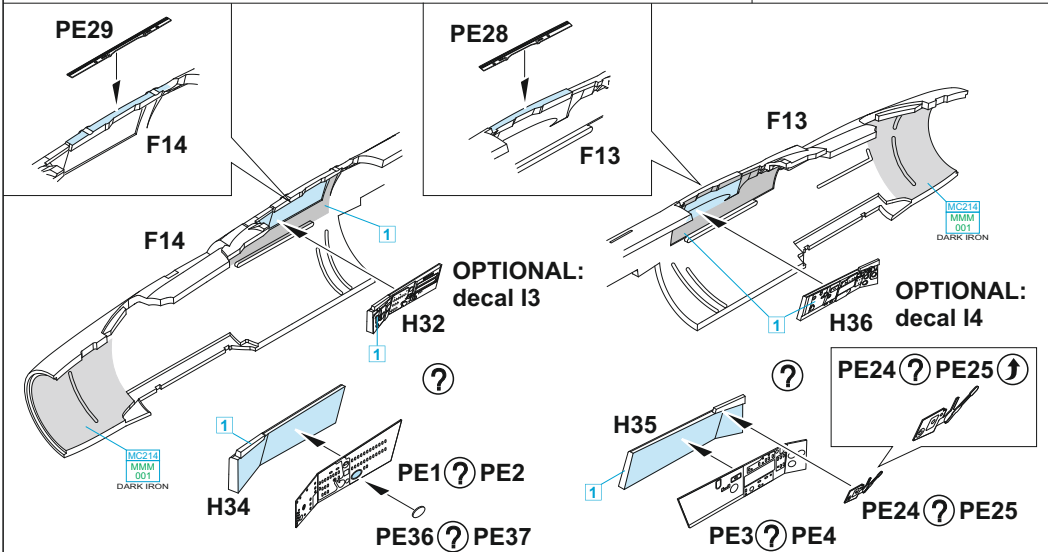
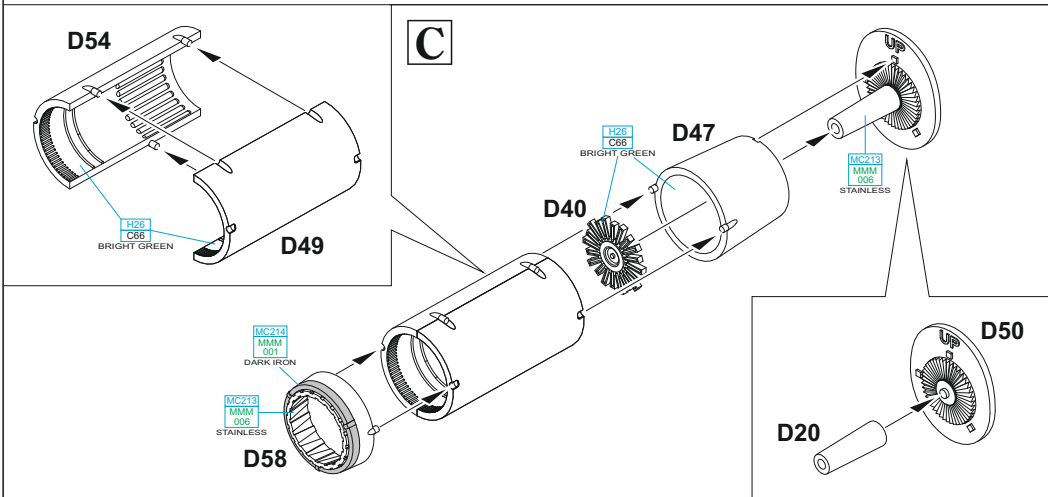
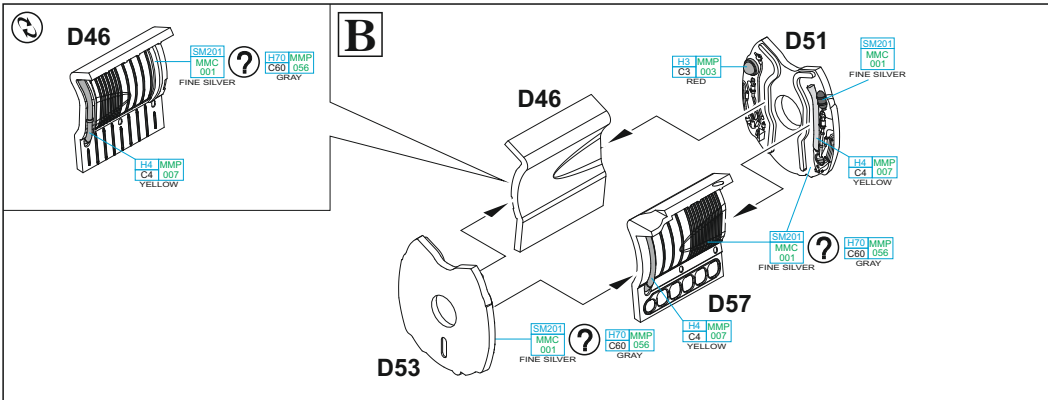

PE1, PE37 - MARKINGS **C; D**
 PE2, PE36 - MARKINGS **A; B; E**

PE4, PE25 - MARKINGS **C; D**
 PE3, PE24 - MARKINGS **A; B; E**

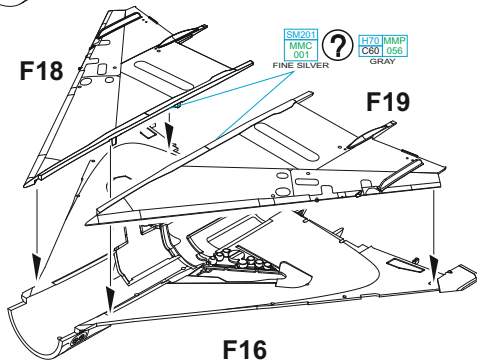
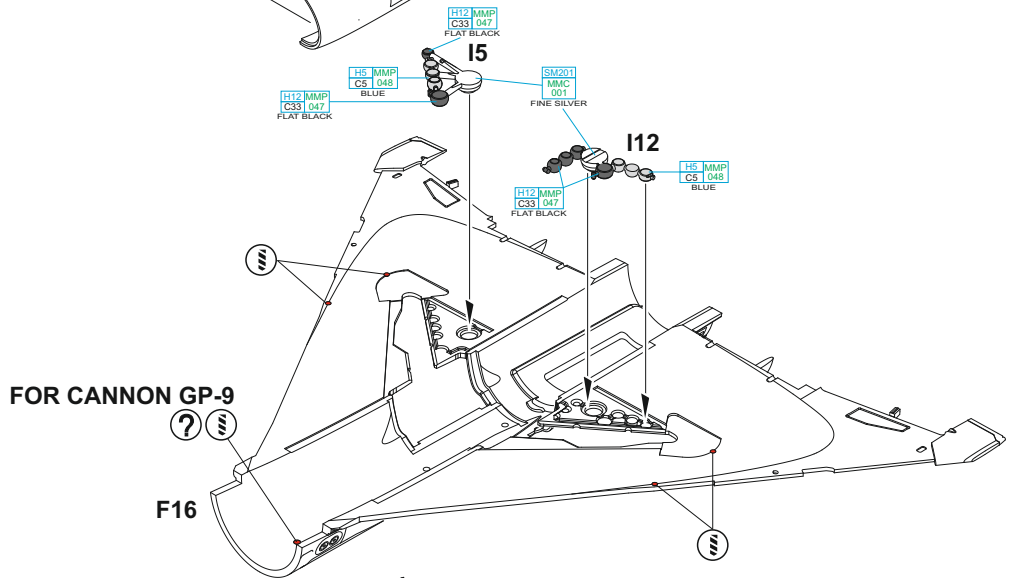
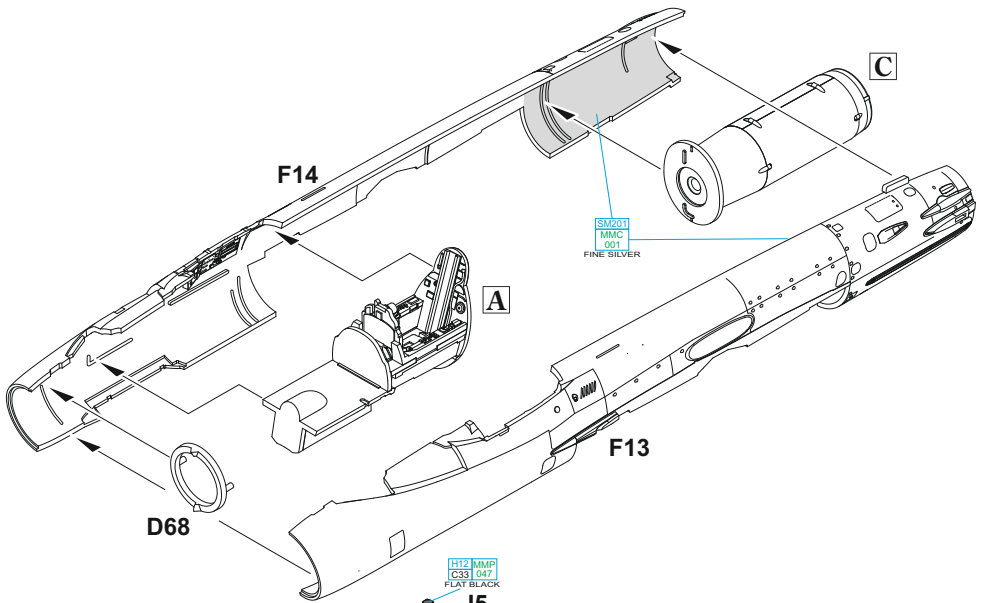

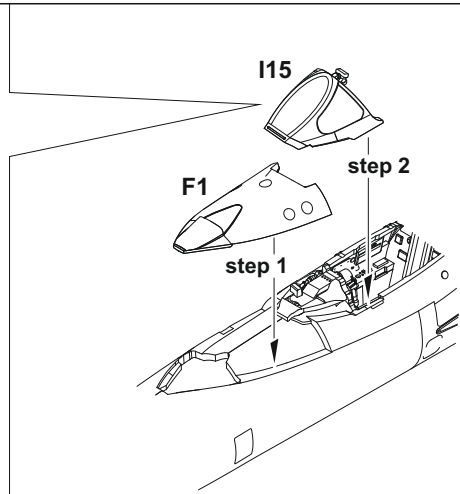
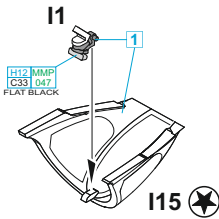
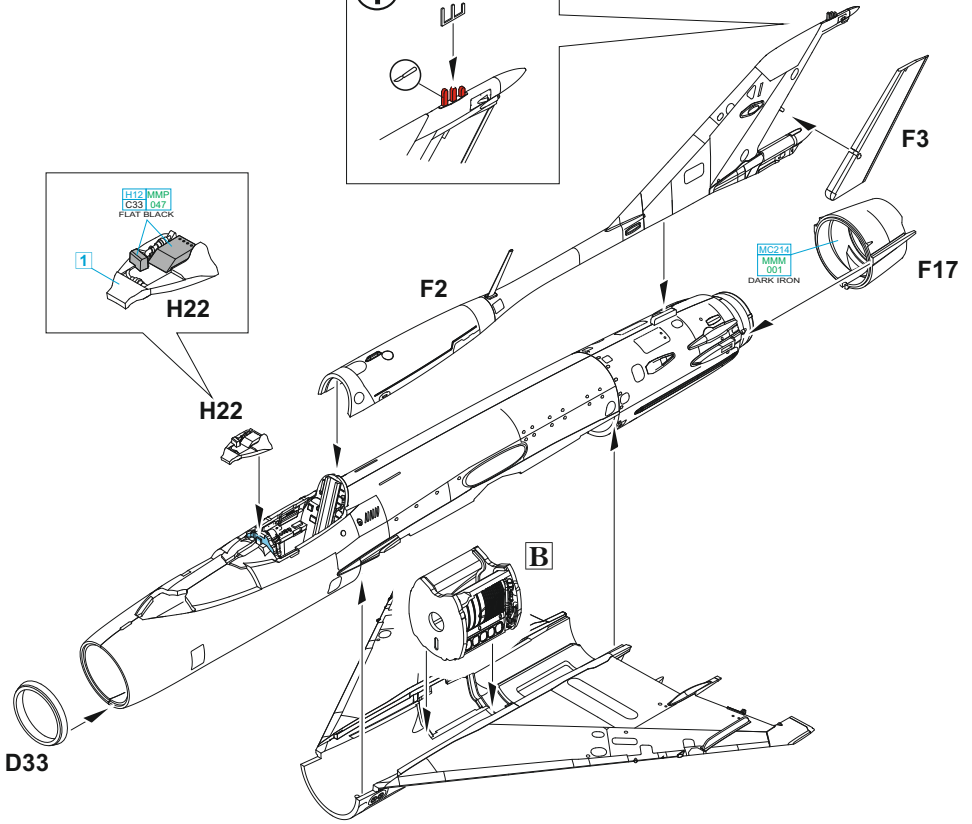
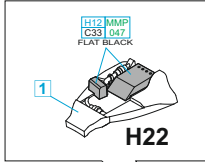
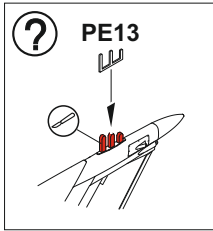

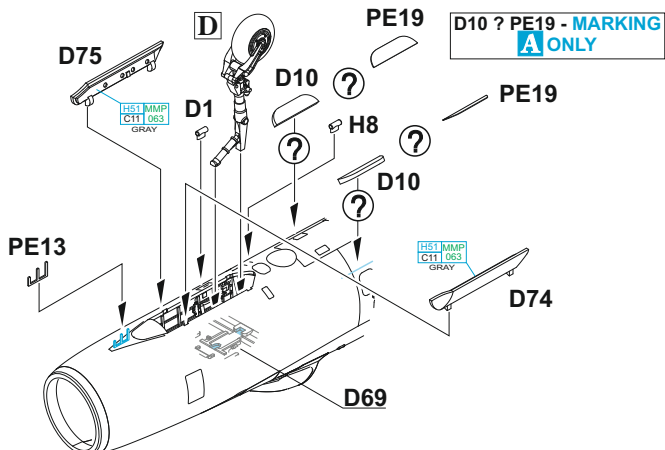
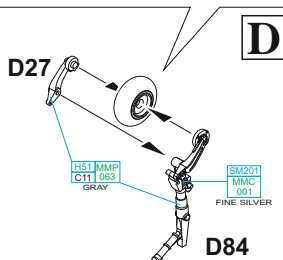
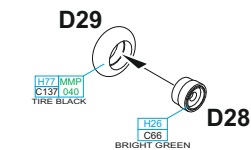
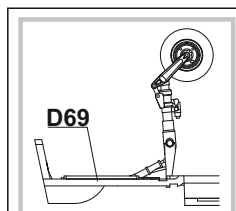
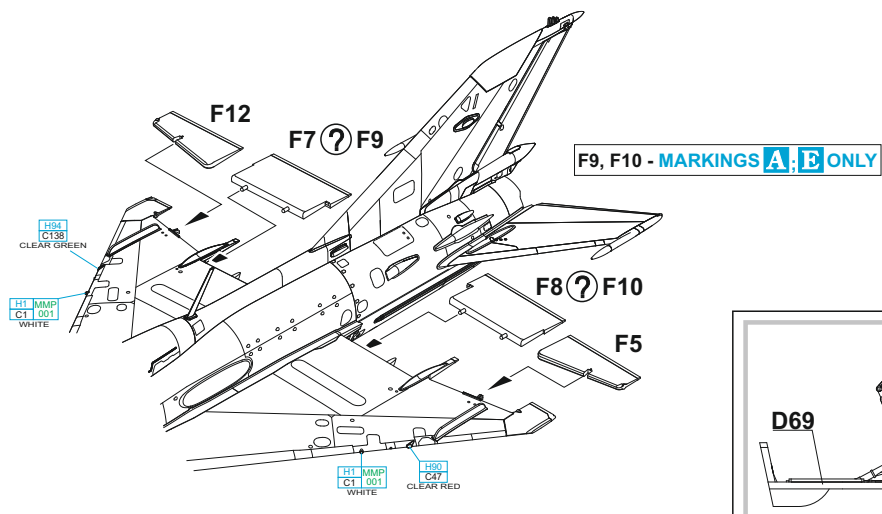
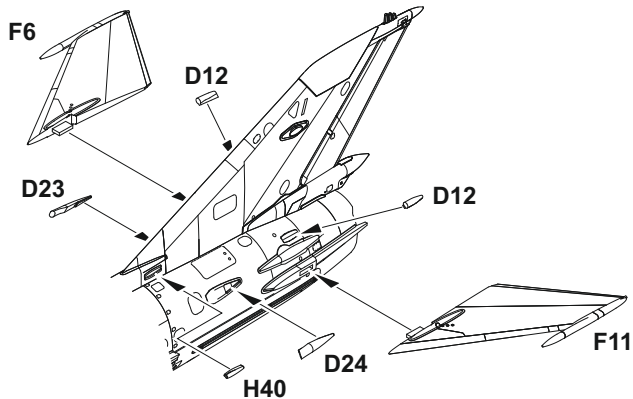

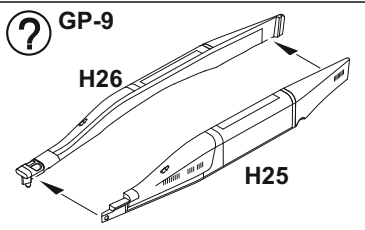

CLOSED air brake
**IF YOU USE CANNON GP-9,
 THEN YOU MUST USE CLOSED
 AIR BRAKE (PART D48)**

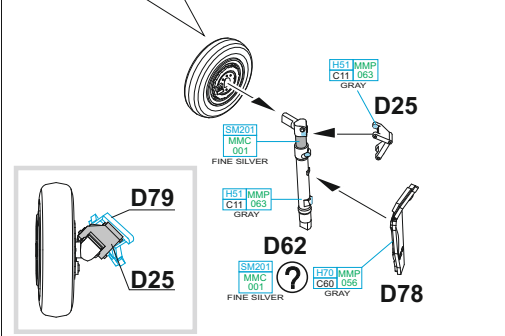
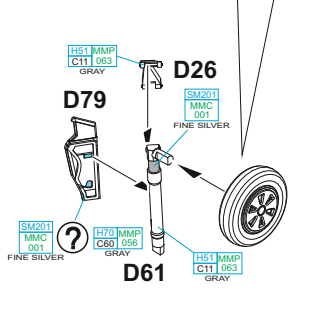
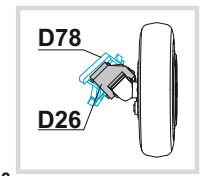
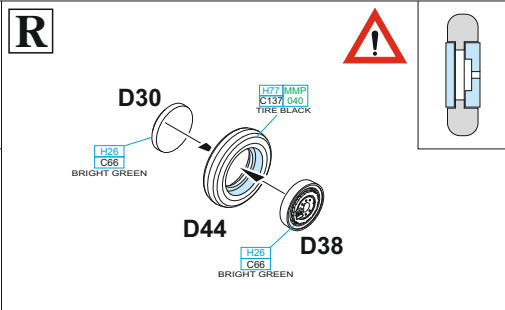
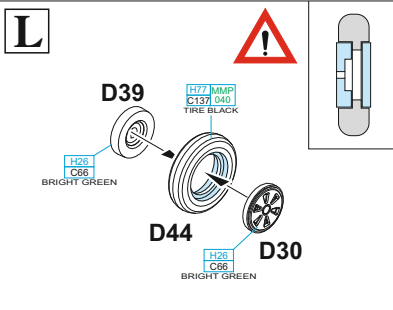
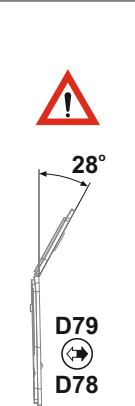
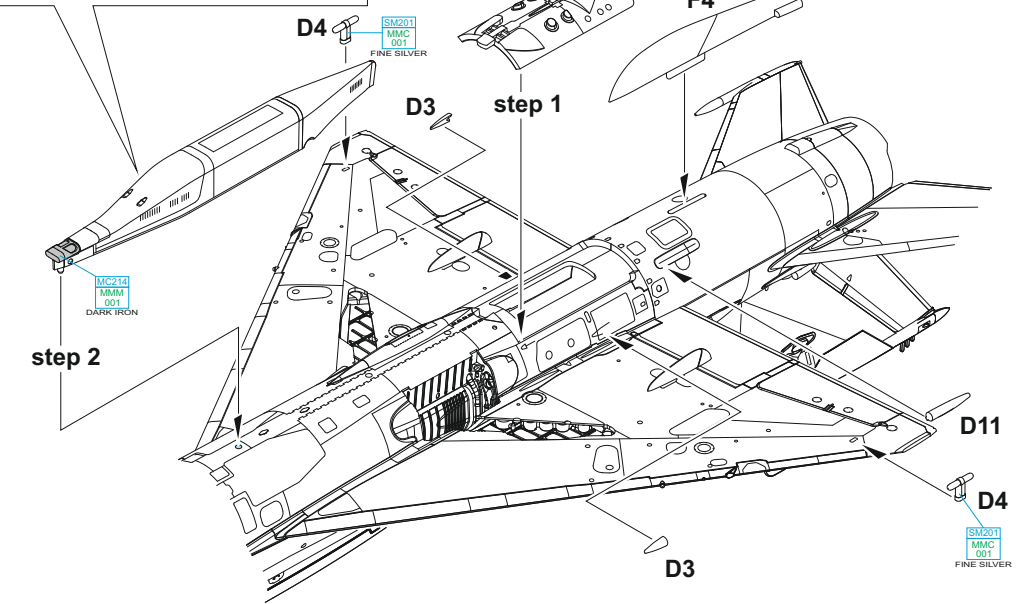
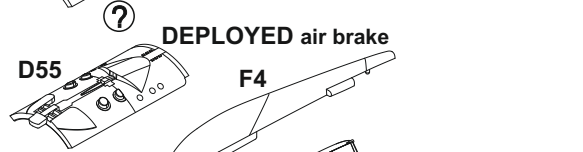

L

R

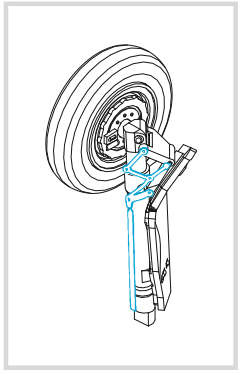

D16
SM201 MMC 001 FINE SILVER
H51 MMP C11 063 GRAY

D16
SM201 MMC 001 FINE SILVER
H51 MMP C11 063 GRAY

PE21 right
PE20 left

F17

F18

SM201 MMC 001 FINE SILVER

H70 MMP C60 056 GRAY

D59

SM201 MMC 001 FINE SILVER

H70 MMP C60 056 GRAY

D73

SM201 MMC 001 FINE SILVER

H51 MMP C11 063 GRAY

D73

D60

D73

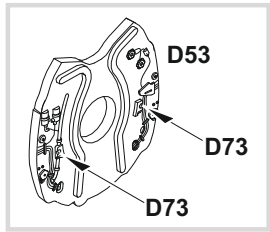

D53

D73

D73

E 2 pcs.

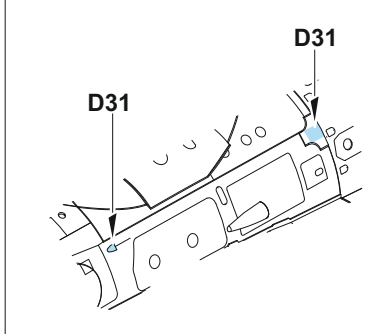
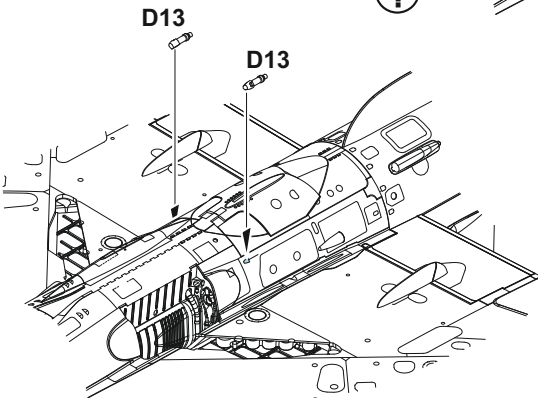
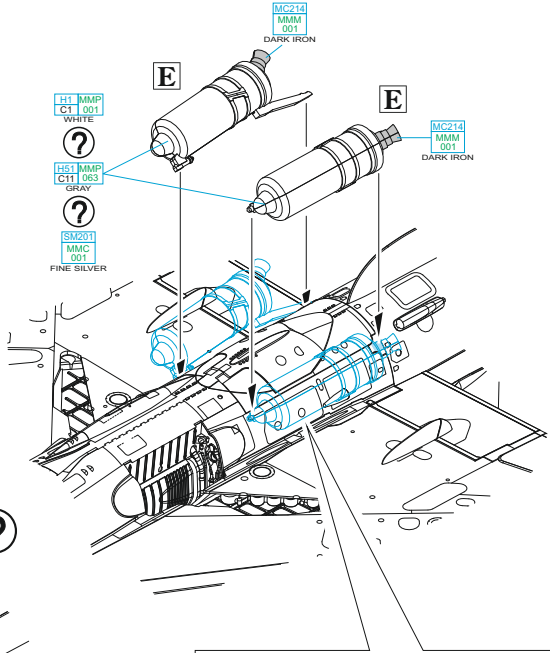
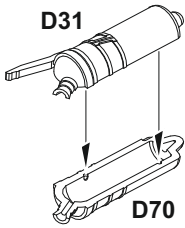

2 =

H1 MMP C1 001	YELLOW
H3 MMP C11 083	GRAY

 - MARKINGS **B;E**

SM201 MIMC 001	FINE SILVER
----------------	-------------

 - MARKINGS **A;C;D**

?

OPEN air brake

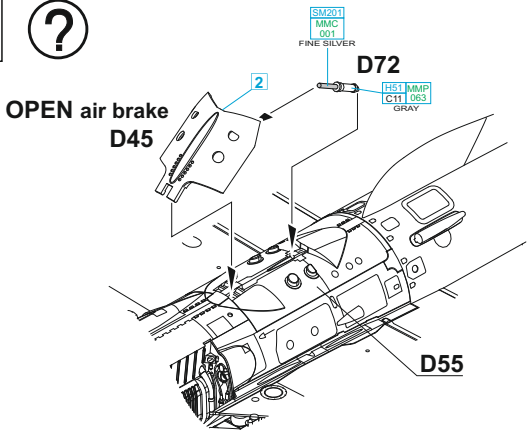
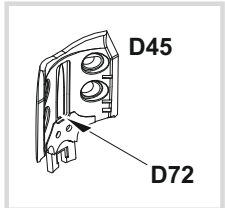

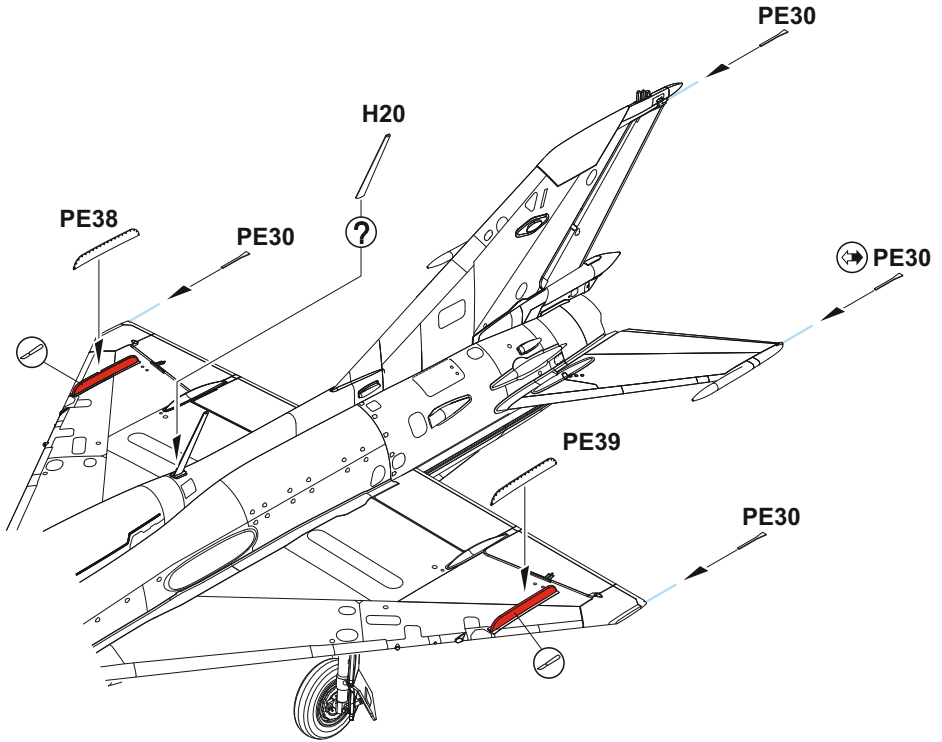

F

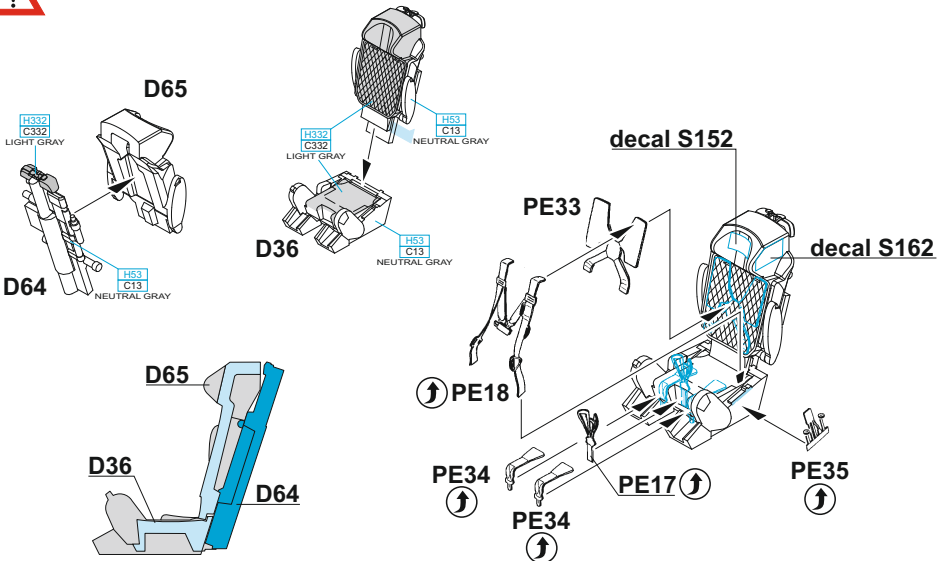

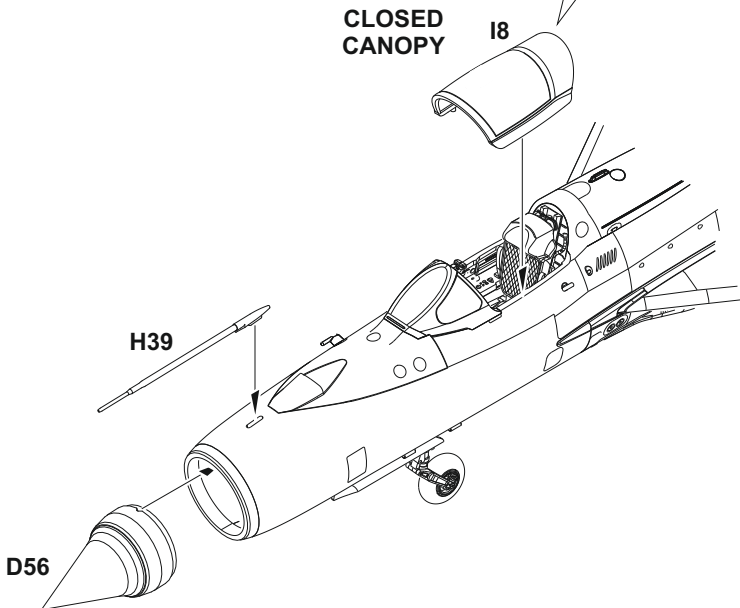
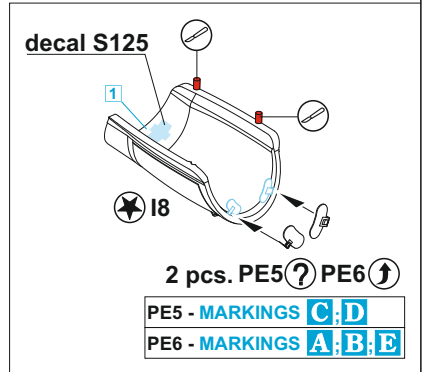
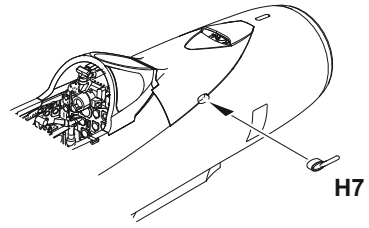
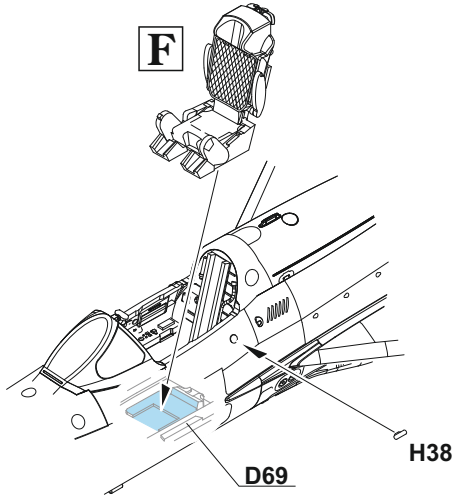

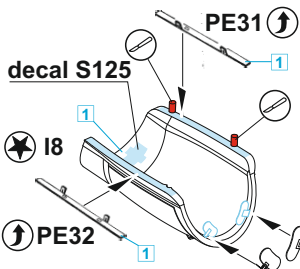

2 pcs. PE5 ? PE6 ⤴

PE5 - MARKINGS C, D
 PE6 - MARKINGS A, B, E

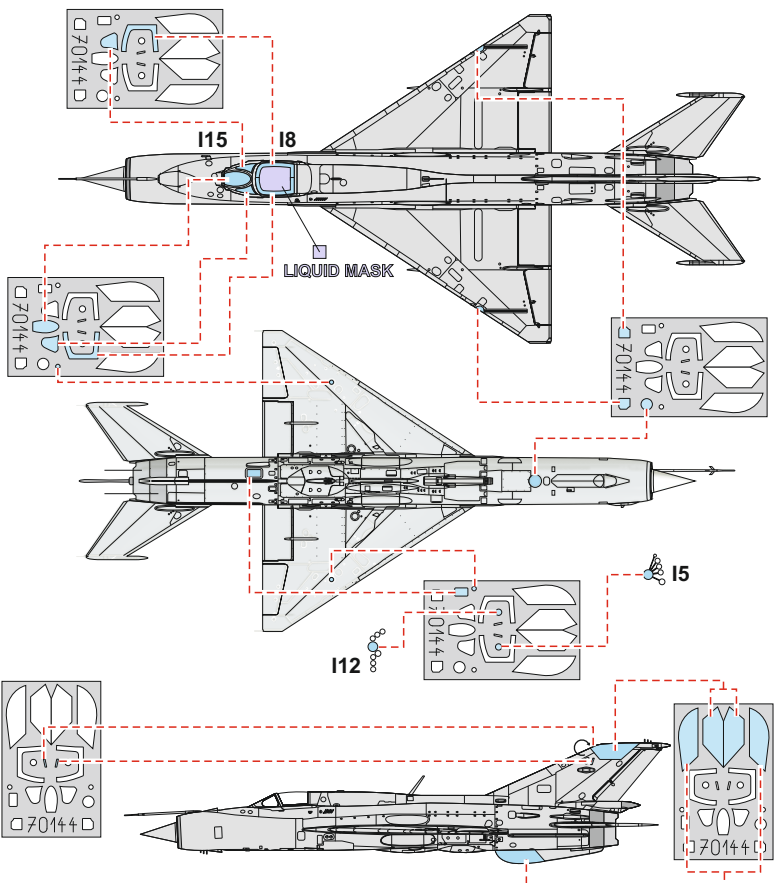
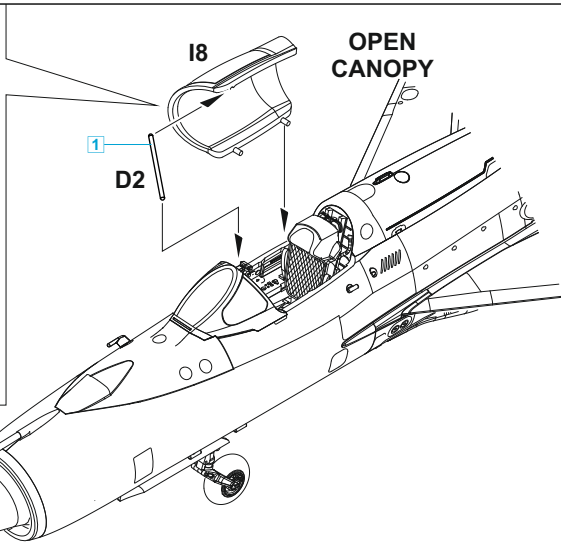

**EXTERNAL FUEL TANK 490 I
PŘÍDAVNÁ NÁDRŽ 490 I**

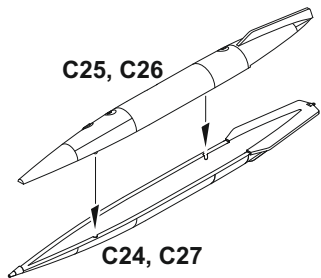

**RS-2US
2 pcs.**

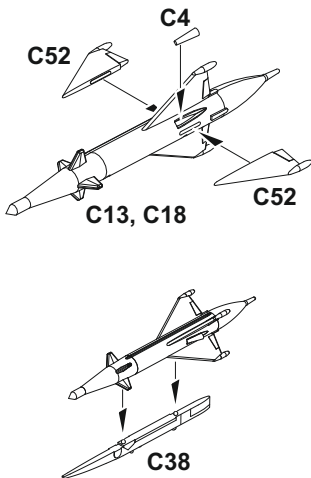

**R-3S
2 pcs.**

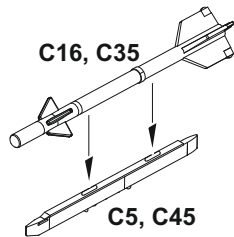

**UB-16
2 pcs.**

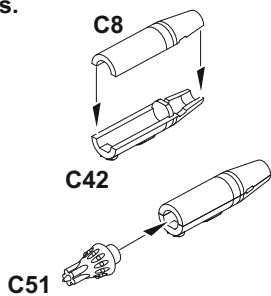

**BOMB 250
2 pcs.**

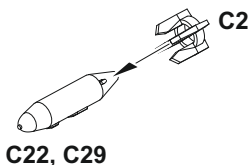

**S-24
2 pcs.**

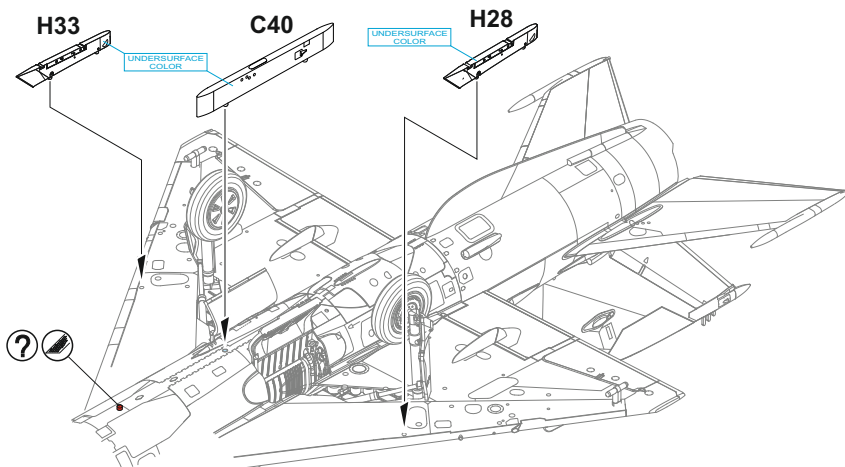
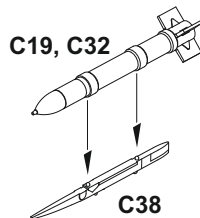

**TO CHOOSE WEAPON AND EXTERNAL FUEL TANK
OPTION PLEASE FOLLOW YOUR REFERENCE.**

**PRO VOLBU VÝZBROJE A PŘÍDAVNÝCH NÁDRŽÍ SE DRŽTE
DOKUMENTACE KONKRÉTNÍHO STROJE.**

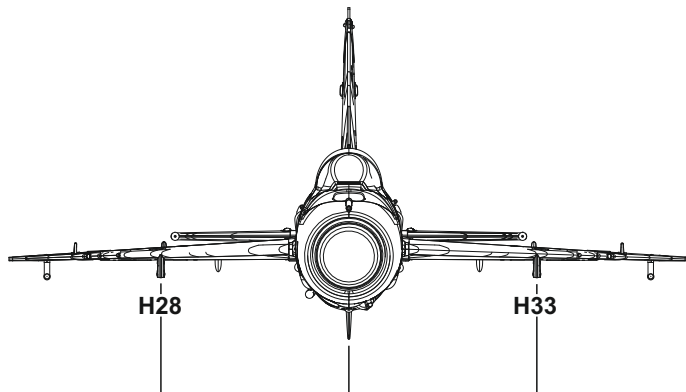

**EXTERNAL
FUEL
TANK 490 I**

|| C40



GP-9



2x RS-2US

|| C38



|| C38



2x R-3S

|| C5



|| C45



2x S-24

|| C38



|| C38



2x FAB 250



2x UB-16



V lednu 1968 převzaly tento stroj východoněmecké vzdušné síly (Luftstreitkräfte und Luftverteidigung der Deutschen Demokratischen Republik) a s označením červená 441 byl zařazen k JG 8. Během své služby létal u JG 8, JG 3 a JG 1. V roce 1990, po sjednocení Německa, byl již s novým označením 22+02 a přestříkán do výročního „kabátu“, přelétnut spolu s dalšími stroji JG 1 na základnu Drewitz, kde očekával svůj konec. V listopadu 1992 byl tento stroj sešrotován. Horní a boční plochy byly přestříkány bílou barvou, spodní zůstaly ve světle šedomodré barvě. Bílá barva byla doplněna o výrazné prvky žluté a červené barvy, na přídi přibyla žraločí tlama. Po tomto přestříkání byl stroj nazýván Der weiße Hai (bílý žralok).

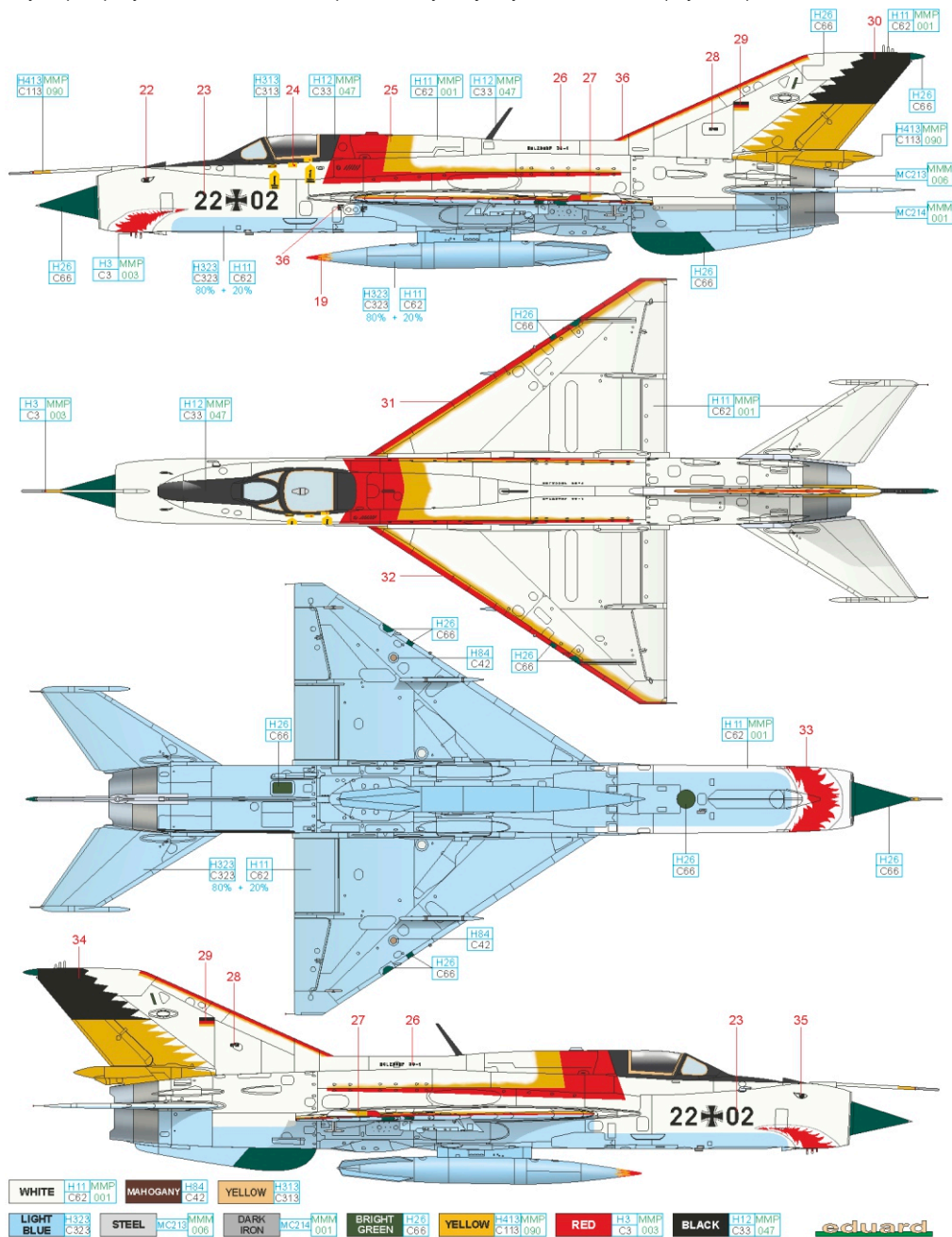

B 11. stíhací letecký pluk, Československé letectvo, Žatec, Česká a Slovenská federativní republika, březen 1991

Tento letoun byl do ČSSR dodán 29. ledna 1969. Nejdříve sloužil u 9. slp, od dubna 1973 pak u 1. stíhacího leteckého pluku. Od prosince 1982 jej používali piloti 11. stíhacího leteckého pluku v Žatci. K vyřazení stroje došlo v březnu 1991, dne 20. března byl přelétnut k uložení do Vodochod. Na levé straně přídě je erb města Žatce, žlutý pruh okolo zádě značil letouny určené k vyřazení a byl namalován těsně před odletem od jednotky. Povrch letounu zůstal v barvě materiálu.

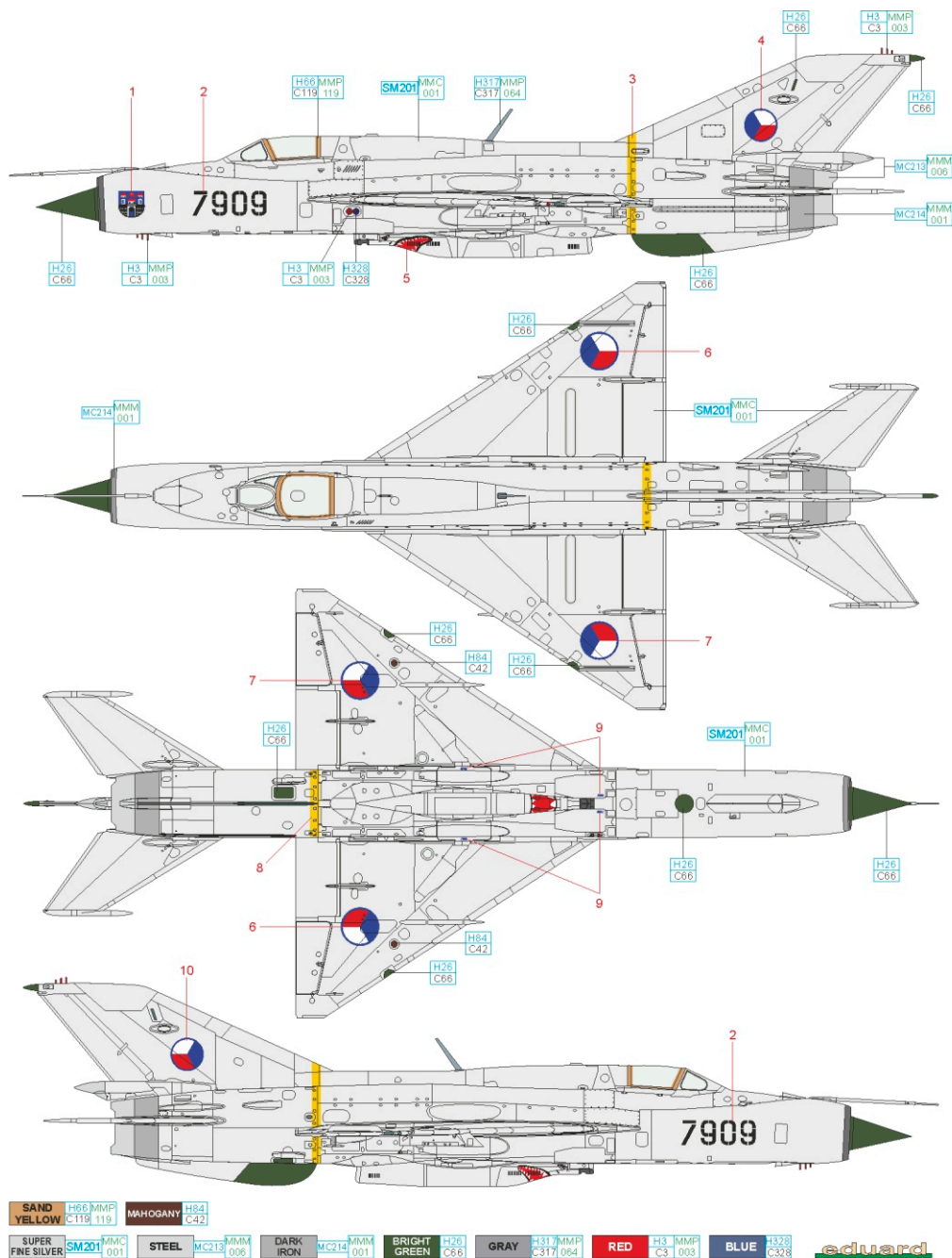

Tento letoun byl používán v roce 1968 921. stíhacím plukem, nesoucím název Sao Do (Rudá hvězda). První MiGy-21PFM dostala tato jednotka právě v roce 1968. Některé prameny uvádějí, že s letounem létal Nguyen Van Coc, eso s devíti sestřely na kontě. Černobílé snímky umožňují různou interpretaci zbarvení letounu. Dle našich výzkumů stroj dostal na horní plochy kamuflážní nástřík složený ze zelených skvm. Rozprach barvy při nanášení zbarvil okolí skvm světle zeleně. Překryt kabiny a anténa na hřbetě trupu zůstaly bez nátěru v barvě kovu.

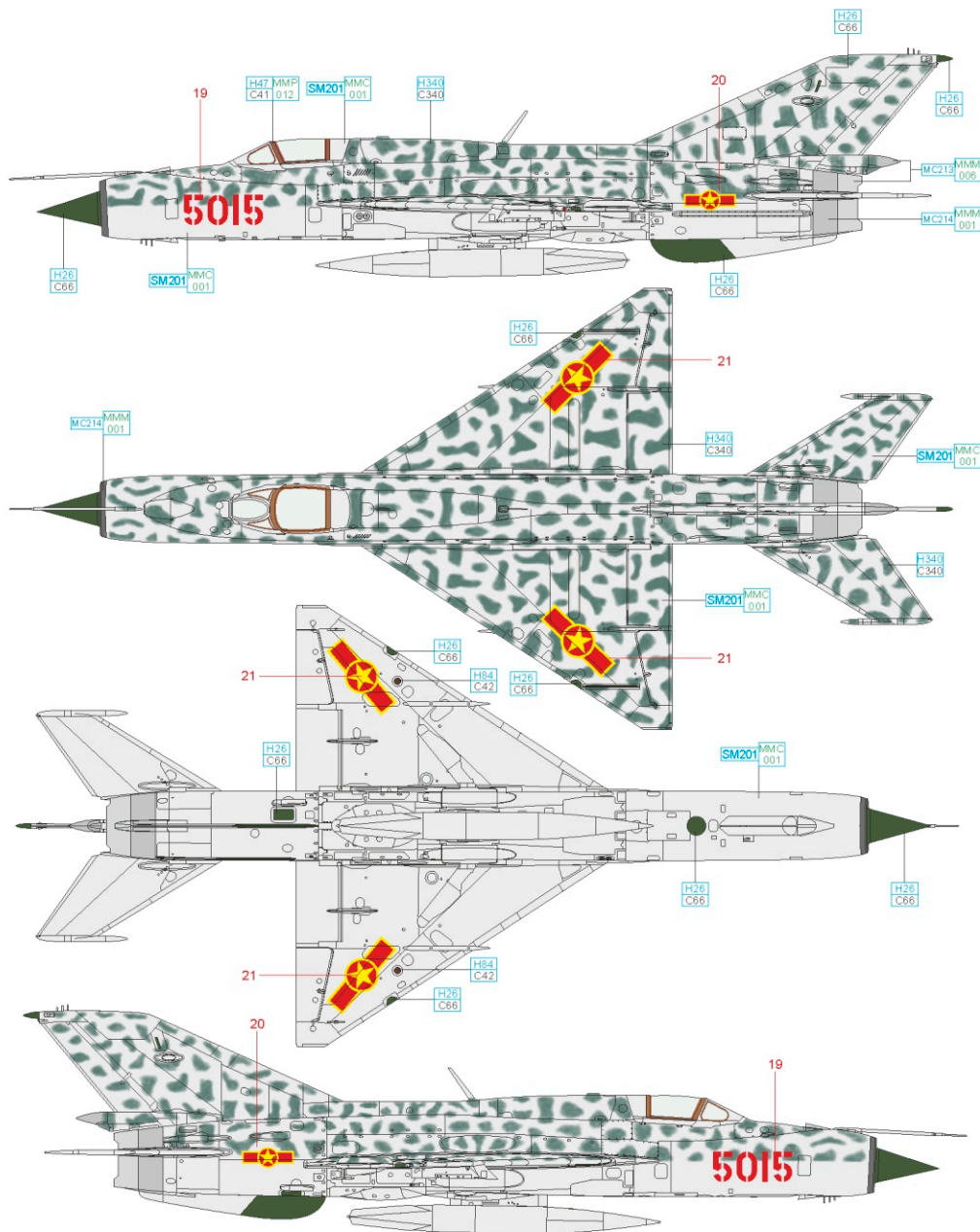

SUPER FINE SILVER SM201 MMC 001 STEEL MC213 MMC 006 DARK IRON MC214 MMC 001 BRIGHT GREEN H20 C66 FIELD GREEN H340 C340 RED BROWN H47 MMP C41 012 MAHOGANY H84 C42

D Egyptské vojenské letectvo, základna Inšas, Egyptská arabská republika, začátek 80. let

Tento stroj je jedním z mála MiGů-21PFM, které létaly v Egyptě po ukončení Šestidenní války. Před tímto arabsko-izraelským konfliktem Egypt dostal celkem 235 MiGů-21 různých verzí, boje překročilo však pouze okolo deseti letounů. Jen překvapivý útok izraelského letectva v první den války 5. června 1967 (operace Moked) přinesl Egyptu ztrátu odhadovanou na 90 MiGů-21. Do Egypta se tento letoun dostal někdy okolo roku 1970. Vyfotografován byl při společném egyptsko-americkém cvičení Bright Star, jež proběhlo v roce 1982.

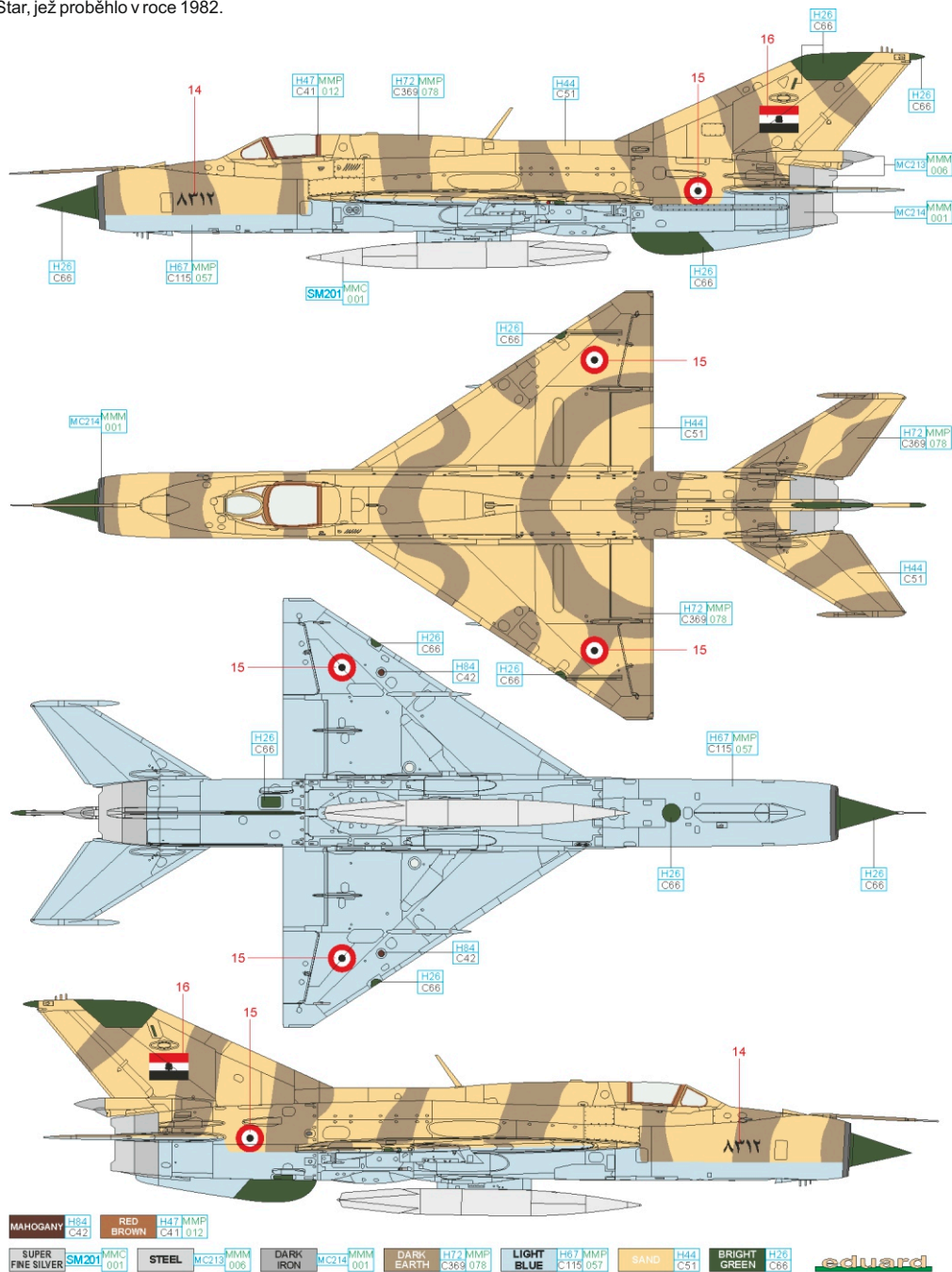

E 11. stíhací letecký pluk, Československé letectvo, Žatec, Česká a Slovenská federativní republika, jaro 1990

PéFeMku 4410 lze právem považovat za nejpěstřejší stroj této verze sloužící v československém letectvu. Do Československa byl dodán v listopadu 1966 a postupně prošel službou u 9., 8. a 11. slp. U posledně uvedeného pluku dostal barevný nátěr hřbetu trupu a svislé ocasní plochy v barvách trikolory. Tato úprava vznikla při příležitosti udělení čestného názvu „Invazní“ ke dni 5. května 1991. Později byly do šikmého pruhu za kabinou doplněny bílé pěticípé hvězdy. Žlutý pruh na zádi sloužil jako označení nadpočetné techniky určené k likvidaci a prakticky jediný let s ním stroj absolvoval jen při přeletu k likvidaci ve Vodochodech dne 19. března 1993.

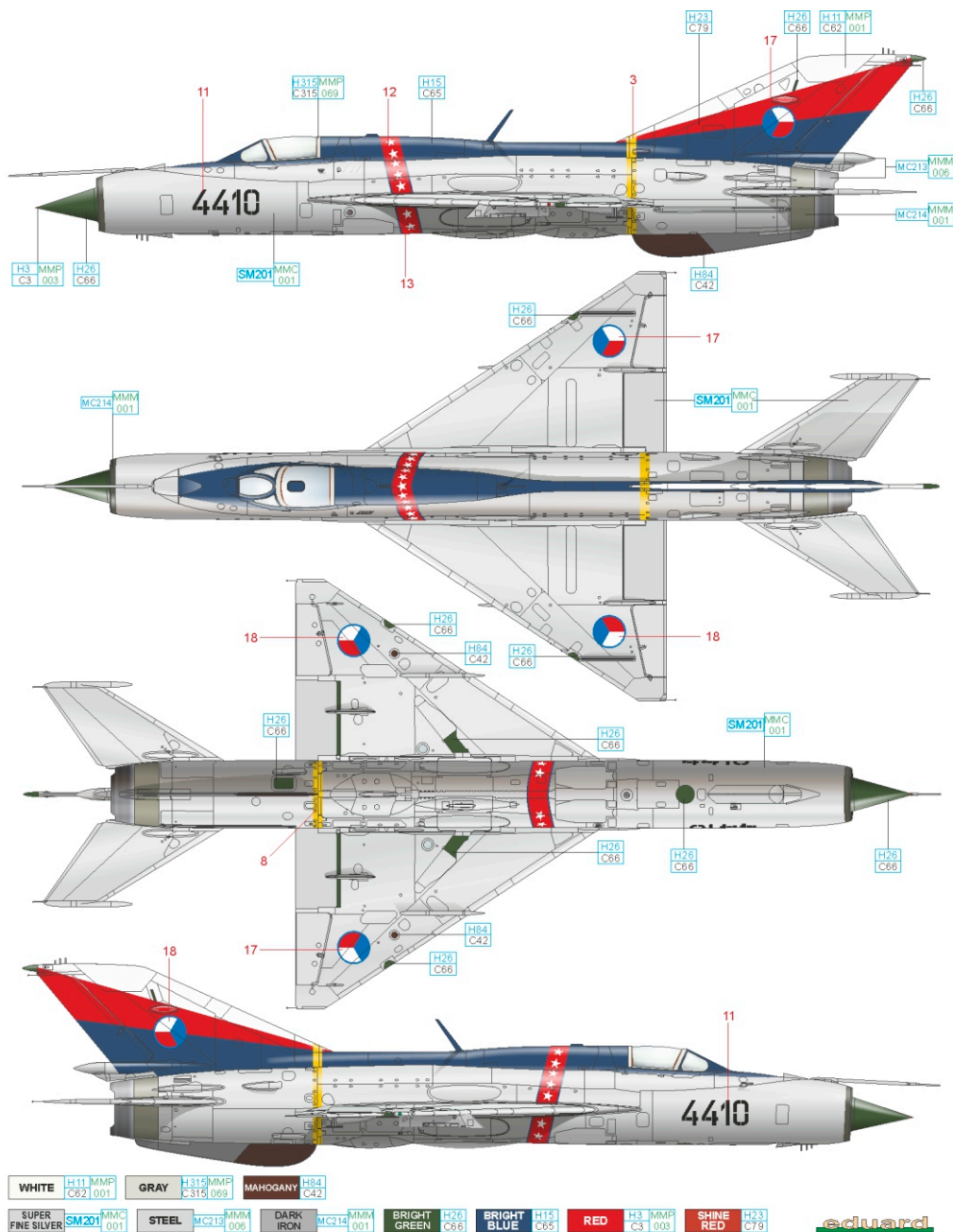

FUSELAGE PYLON PODTRUPOVÝ PYLON

C40

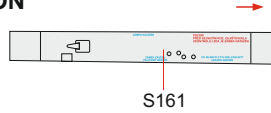
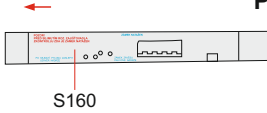

LEFT PYLON LEVÝ PYLON

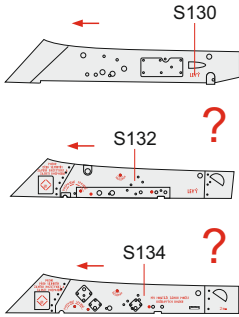

RIGHT PYLON PRAVÝ PYLON

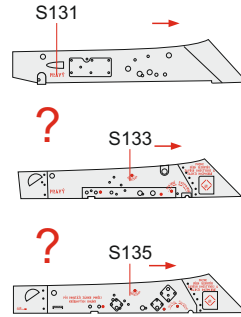

LEFT APU-7 LEVÉ APU-7

C38

RIGHT APU-7 PRAVÉ APU-7

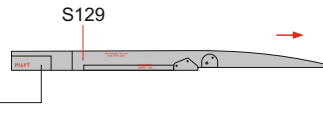
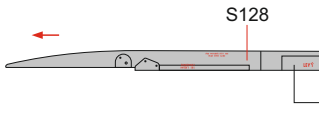

SM201
MMC
001

LEFT APU-13 LEVÉ APU-13

C5, C45

RIGHT APU-13 PRAVÉ APU-13



SM201
MMC
001

EXTERNAL FUEL TANK 800 I PŘÍDAVNÁ NÁDRŽ TANK 800 I

TOP

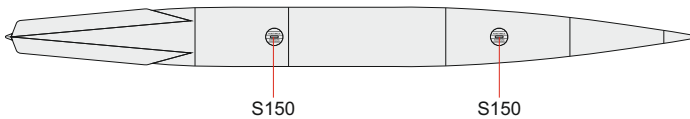

GUN POD GP-9 KANÓNOVÝ KONTEJNER GP-9

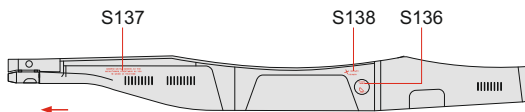

UB-16

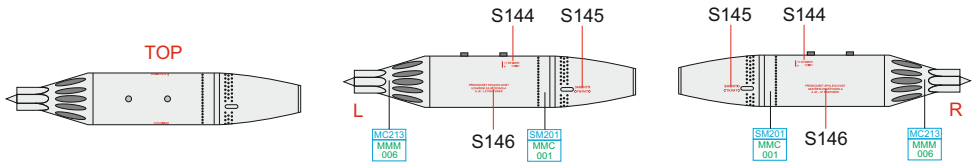

R-3S

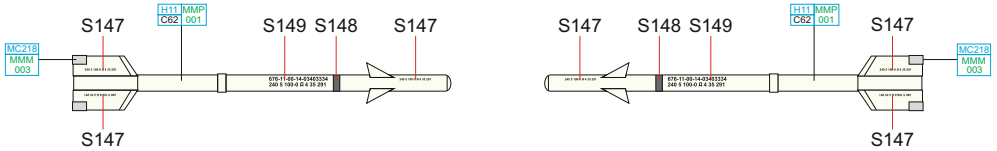

S-24

TOP

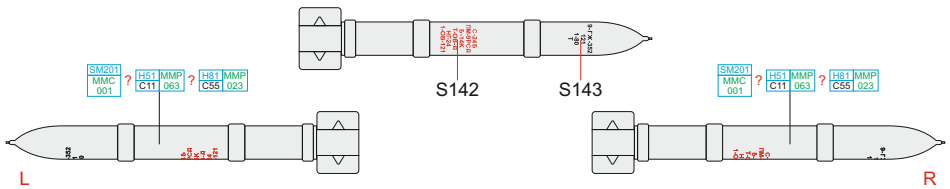

RS-2US

TOP

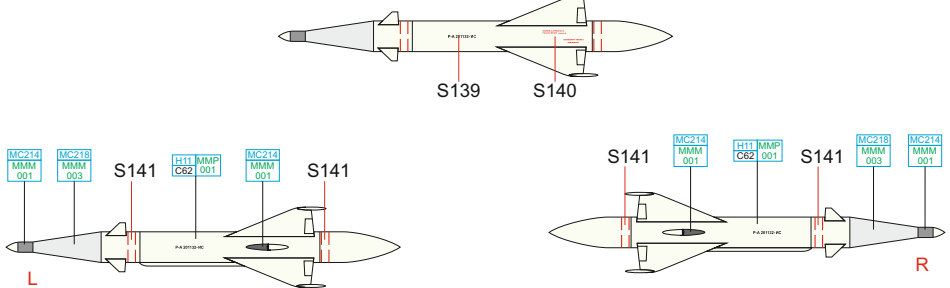

FAB 250

?

